

**ПОБЕДА**

**ТРИММЕР**  
БЕНЗИНОВЫЙ

**ТБ-143**

**ТБ-152**

РУКОВОДСТВО ПО ЭКСПЛУАТАЦИИ



1. ОБЩИЕ СВЕДЕНИЯ	4
2. ТЕХНИКА БЕЗОПАСНОСТИ	5
3. УСТРОЙСТВО И ТЕХНИЧЕСКИЕ ХАРАКТЕРИСТИКИ	8
4. ПОДГОТОВКА К РАБОТЕ	10
5. ЗАПУСК И ОСТАНОВКА ДВИГАТЕЛЯ	11
6. СБОРКА БЕНЗИНОВОГО ТРИММЕРА	14
7. ПОРЯДОК РАБОТЫ	18
8. ТЕХНИЧЕСКОЕ ОБСЛУЖИВАНИЕ	21
9. СРОК СЛУЖБЫ, УСЛОВИЯ ХРАНЕНИЯ, ТРАНСПОРТИРОВКИ И УТИЛИЗАЦИИ	24
10. ВОЗМОЖНЫЕ НЕИСПРАВНОСТИ И МЕТОДЫ ИХ УСТРАНЕНИЯ	25
11. КРИТЕРИИ ПРЕДЕЛЬНЫХ СОСТОЯНИЙ	26
12. РАСШИФРОВКА СЕРИЙНОГО НОМЕРА	26
13. ГАРАНТИЙНЫЙ ТАЛОН	27
14. ГАРАНТИЙНЫЕ ОБЯЗАТЕЛЬСТВА	28
15. АДРЕСА СЕРВИСНЫХ ЦЕНТРОВ	29

# ПОБЕДА

## 1. ОБЩИЕ СВЕДЕНИЯ

Благодарим Вас за приобретение продукции торговой марки ПОБЕДА.



**ВНИМАНИЕ!** Инструмент поставляется в двух коробках, во время приобретения проверьте комплектацию.

Инструкция по эксплуатации содержит необходимую информацию, касающуюся работы и технического обслуживания бензиновых триммеров. Внимательно ознакомьтесь с ней перед началом использования. Не допускайте людей, не ознакомившихся с данной Инструкцией к работе.



**ВНИМАНИЕ!** Инструмент поставляется в 2-х коробках, во время приобретения проверьте комплектацию. Изделие является технически сложным товаром, не предполагающим эксплуатацию с целью извлечения коммерческой выгоды.

Настоящая Инструкция является частью изделия и должна быть передана покупателю при его приобретении. В случае передачи изделия другому пользователю, обязательно передайте данную Инструкцию новому владельцу.

Бензиновые триммеры предназначены для выполнения работ по кошению травы и различной растительности на приусадебных и дачных участках, в парках и садах, на обочинах дорог и аналогичных территориях. Заготовке сена и растительных кормов для животных.

Предприятие-изготовитель не несет ответственности в случае повреждений, возникших в результате неправильной эксплуатации. В этом случае вся ответственность возлагается на пользователя.

Помните, бензиновый триммер должен использоваться в строгом соответствии с нормами и нормативными актами, действующими в регионе его использования, направленными на предупреждения несчастных случаев и в строгом соответствии с техническими характеристиками.

Информация, содержащаяся в Инструкции по эксплуатации действительна на момент издания. Изготовитель оставляет за собой право вносить изменения в конструкцию не ухудшающие характеристики оборудования без предварительного уведомления.

### **К сведению торговых организаций**

При совершении купли-продажи лицо, осуществляющее торговлю, проверяет в присутствии покупателя внешний вид товара, его комплектность и работоспособность. Производит отметку в гарантийном талоне, прикладывает товарный чек, предоставляет информацию об организациях, выполняющих монтаж и пусконаладочные работы, адреса сервисных центров и уполномоченных представителей.

Особые условия реализации не предусмотрены.

### 2. ТЕХНИКА БЕЗОПАСНОСТИ

Используйте бензиновый триммер только после изучения техники безопасности.

Не разбирайте и не модифицируйте его. Лицам, не прошедшим инструктаж по безопасности и не изучившим Инструкцию по эксплуатации запрещается пользоваться данным оборудованием!

Перед использованием тщательно проверьте изделие и убедитесь в отсутствии дефектов. В случае обнаружения внешних дефектов свяжитесь с дистрибьютором ПОБЕДА.



**ВНИМАНИЕ ОПАСНО!** Работа с бензиновым триммером требует соблюдения правил безопасной эксплуатации, изложенных в Инструкции. Небрежности или ошибки со стороны оператора могут привести к серьезным последствиям. Бензиновый триммер способен отбрасывать попадающие в зону его действия посторонние предметы. Несоблюдение указаний по безопасности может привести к серьезным травмам или смерти.

На корпусе триммера нанесены специальные знаки. Внимательно ознакомьтесь с ними и следуйте предписанным требованиям:

<p>Изучите Инструкцию по эксплуатации перед использованием.</p>	<p>x5-7 Праймер. Насос подкачки топлива.</p>
<p>Будьте предельно осторожны, уделите особое внимание безопасному использованию.</p>	<p>Воздушная заслонка. Закрыто – Открыто.</p>
<p>Аварийная остановка.</p>	<p>Уровень звукового давления.</p>
<p>Топливный бак для топливной смеси из бензина и моторного масла.</p>	<p>Горячая поверхность, опасность получения ожога</p>
<p>Изделие соответствует действующим директивам ЕАС.</p>	<p>Опасность открытого огня.</p>
<p>Используйте индивидуальные средства защиты и специальную защитную обувь.</p>	

# ПОБЕДА

## 2. ТЕХНИКА БЕЗОПАСНОСТИ



**Используйте бензиновый триммер только по его прямому назначению. Применение в иных целях может привести к серьезной травме.**

- К работе с бензиновым триммером допускаются лица, не моложе 14 лет, после тщательного изучения настоящей Инструкции, конструкции и способов управления, правил безопасной работы и обслуживания.
- Изделие не может эксплуатироваться лицами, чье физическое или психическое состояние требует посторонней помощи и не позволяет им самостоятельно пользоваться данным оборудованием без риска для здоровья.
- Запрещено использовать бензиновый триммер лицам, находящимся в состоянии алкогольного, наркотического опьянения или под действием лекарственных препаратов.
- Допускается к работе оператор в хорошем физическом и психическом состоянии здоровья. Несоблюдение правил пользования может привести к серьезным травмам или смерти. В случае ухудшения состояния здоровья из-за напряженной, требующей значительных физических усилий работы, проконсультируйтесь с врачом прежде, чем приступать к эксплуатации бензинового триммера.
- В процессе работы делайте перерывы для отдыха, остановив триммер и заглушив двигатель (время непрерывной работы не должно превышать 1 час).
- Лица, не занятые непосредственно в работе, должны находиться на безопасном расстоянии. Посторонним лицам запрещено находиться в зоне работы бензинового триммера.
- Необходимо контролировать опасную зону работы триммера. Не допускается работа, если в опасной зоне находятся люди или животные. Возможен отскок мелких предметов на высокой скорости, что может привести к серьезной травме.
- Никогда не заправляйте топливо и не производите работы по обслуживанию с работающим двигателем. Остановите двигатель полностью, как описано в Инструкции перед обслуживанием, очисткой, заправкой катушки леской или установкой ножа.
- Будьте осторожны при заправке топливной смесью бака двигателя, не проливайте. Пролитую топливную смесь следует удалить с помощью ветоши до полного осушения.
- Не допускайте присутствия открытого огня в зоне работы или обслуживания бензинового триммера.
- Не прикасайтесь к частям двигателя и глушителя во время работы или сразу после использования, они имеют высокую температуру и могут вызвать ожог.
- Используйте подходящие средства индивидуальной защиты при эксплуатации бензинового триммера: защитную маску или очки, перчатки, каску, беруши, закрытую обувь (запрещается работать босиком или в открытой обуви). Используйте одежду, подходящую для работы, которую вы выполняете.

## 2. ТЕХНИКА БЕЗОПАСНОСТИ

- Лицам, страдающим аллергией, необходимо использовать одноразовые дыхательные маски, исключающие попадания в дыхательные пути аллергенов.
- Будьте осторожны и сохраняйте равновесие во время работы. Будьте предельно внимательны при работе на склонах, скошенная трава создает очень скользкую поверхность.
- Не рекомендуется работать бензиновым триммером в одиночку. Позаботьтесь о том, чтобы во время работы обязательно кто-то находился на расстоянии слышимости, на тот случай если вам понадобится помощь.
- Запрещается работать бензиновым триммером с выявленными неисправностями. При обнаружении неполадок и неисправностей следует немедленно прекратить работу и обратиться в авторизованный сервисный центр для ремонта.
- Все виды ремонта или обслуживания изделия, кроме описанных в инструкции должны производиться в авторизованных сервисных центрах.
- При неблагоприятных условиях погоды (дождь, снег, град, сильный ветер) следует отложить проведение работ ввиду повышенной опасности несчастного случая!
- Не погружайте изделие в воду, раствор, краску или любую другую субстанцию – это может привести к выходу триммера из строя.
- Для кошения травы используйте нейлоновую триммерную нить или диск. Запрещается использование металлических тросов, пильных цепей и т.д. Возможен отскок металлических частей и причинения серьезной травмы.



**ВНИМАНИЕ! Продолжительное вдыхание выхлопных газов двигателя опасно для здоровья.**

- Не используйте бензиновый триммер и не запускайте двигатель в закрытом помещении, в теплицах и парниках для предотвращения отравления выхлопными газами.
- Выхлопные газы от данного оборудования являются очень токсичными и могут причинить ощутимый вред здоровью! Не вдыхайте выхлопные газы, это опасно для здоровья.
- Не глотайте и не вдыхайте пары топлива, а также избегайте их контакта с кожей. В случае попадания топлива в глаза немедленно промойте большим количеством воды и срочно обратитесь к врачу.
- Невозможно предвидеть все возможные ситуации, в которых вы можете оказаться, пользуясь бензиновым триммером, будьте осторожны и всегда руководствуйтесь здравым смыслом.
- В случае получения травмы или ухудшения состояния здоровья немедленно обратитесь к врачу.

# ПОБЕДА

## 3. УСТРОЙСТВО И ТЕХНИЧЕСКИЕ ХАРАКТЕРИСТИКИ

### 3. УСТРОЙСТВО И ТЕХНИЧЕСКИЕ ХАРАКТЕРИСТИКИ

#### Устройство изделия

1. Редуктор;
2. Правая рукоятка;
3. Курок дросселя (газа);
4. Выключатель зажигания;
5. Блокиратор курка дросселя (газа);
6. Чашка сцепления;
7. Двигатель;
8. Левая рукоятка;
9. Кронштейн крепления рукояток;
10. Штанга;
11. Кожух защитный;
12. Нож отрезной;
13. Катушка;
14. Кольцо крепления ремня;
15. Свеча зажигания;
16. Глушитель;
17. Стартер;
18. Крышка топливного бака;
19. Топливный бак;

20. Рукоятка стартера;
21. Воздушная заслонка.

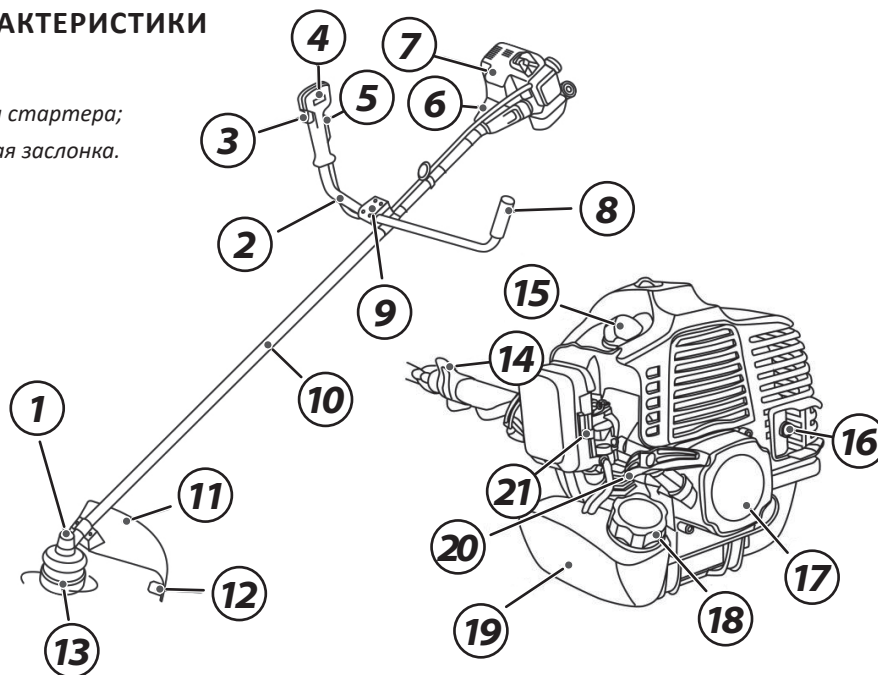

Пожалуйста, обратите внимание, что в связи с улучшениями и изменениями в оборудовании, иллюстрации могут незначительно отличаться от реальных изделий.



## 3. УСТРОЙСТВО И ТЕХНИЧЕСКИЕ ХАРАКТЕРИСТИКИ

### Технические характеристики

Серия (тип)	ТБ	
	Модификация	<b>143</b>
Артикул	ТБ 143–50S	ТБ 152-50S
Двигатель	2-тактный, одноцилиндровый, с воздушным охлаждением	
Мощность, л.с. / кВт	2.5 / 1.84	3.0 / 2.21
Объем цилиндра, см <sup>3</sup>	43	52
Частота вращения вала нож / катушка, об/мин	7500 / 8500 ± 200	
Обороты холостого хода, об/мин	3000 ± 200	3000 ± 200
Свеча зажигания	L7T	
Ширина скашивания катушка / нож, мм	420/255	420/255
Толщина нити, мм	2.4 - 3.0	2.4 - 3.0
Диаметр режущего ножа, мм	255	255
Уровень звукового давления L <sub>wa</sub> , Дб	114	114
Объем топливного бака, л	1.0	1.0
Снаряженная масса, кг	8.1	8.2

# ПОБЕДА

## 4. ПЕРЕД НАЧАЛОМ РАБОТЫ

### КОМПЛЕКТ ПОСТАВКИ

#### Упаковка №1

Артикул	ТБ 143-50S ТБ 152-50S
Двигатель с правой рукояткой	1 шт.
Левая рукоятка	1 шт.
Защитный кожух	1 шт.
Нож отрезной	1 шт.
Пластина крепления кожуха к редуктору	1 шт.
Редуктор	1 шт.
Чашка сцепления	1 шт.
Кронштейн крепления рукояток к штанге	1 шт.
Кронштейн крепления для ремня	1 шт.
Набор ключей для сборки и обслуживания*	1 шт.
Набор креплений для сборки	1 шт.
Емкость для приготовления топливной смеси	1 шт.
Катушка для триммерной лески	1 шт.
Нож 40Т	1 шт.
Ремень	1 шт.
Инструкция по эксплуатации	1 шт.
Упаковка	1 шт.

\*Опция

#### Упаковка №2

Штанга с валом	1 шт.
----------------	-------

### 4. ПЕРЕД НАЧАЛОМ РАБОТЫ

Перед каждым использованием бензинового триммера необходимо произвести следующие операции:

- Очистите оборудование от грязи и пыли.
- Внимательно осмотрите триммер на предмет повреждений, все органы управления должны быть в исправном состоянии.
- Проверьте пробку заливной горловины и топливный бак на признак утечки, в случае обнаружения немедленно устраните до начала работы.
- Проверьте уровень моторного топлива и долейте при необходимости. Используйте смесь масла для двухтактных двигателей и чистое топливо с октановым числом не ниже 92. Использование загрязненного топлива может привести к повреждению изделия.
- Проверьте воздушный фильтр. Наличие грязи и пыли внутри фильтрующего элемента приведет к неустойчивой работе двигателя. Очистите воздушный фильтр, если он загрязнен (см. раздел Техническое обслуживание).
- Проверьте надежность крепления отрезного ножа к кожуху.

### 5. ЗАПУСК И ОСТАНОВКА ДВИГАТЕЛЯ

#### Приготовление топливной смеси.

Для приготовления топливной смеси для 2-х тактных двигателей бензиновых триммеров следует использовать качественный неэтилированный бензин высокой очистки с октановым числом не менее 92 и моторное масло для 2-х тактных двигателей.

Из комплекта дополнительных аксессуаров возьмите канистру. Наполните её бензином до отметки, затем добавьте необходимое количество двухтактного масла до уровня. Встряхните канистру несколько раз для получения однородной топливной смеси.

В случае отсутствия специальной канистры используйте канистры для хранения бензина. Топливная смесь бензина и масла для двухтактных двигателей готовится в соотношении 1:40 (25 мл масла / 1000 мл бензина).



**ВНИМАНИЕ!** Запрещается приготовление топливной смеси непосредственно в баке бензинового триммера.

Смесь следует готовить из расчета на одну заправку, не следует оставлять надолго смесь в топливном баке.



# ПОБЕДА

## 5. ЗАПУСК И ОСТАНОВКА ДВИГАТЕЛЯ

Заполните топливный бак.

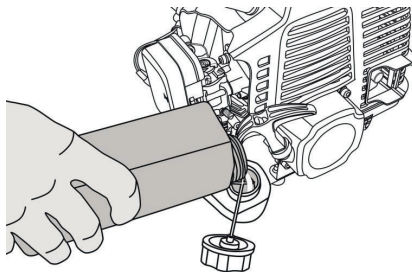

**ПРЕДУПРЕЖДЕНИЕ:** Наполняйте топливный бак не более, чем на 1 см ниже края заливного отверстия, во избежание протечки оставьте место для расширения топливной смеси.

В случае пролива топливной смеси протрите насухо пролитое топливо. Не храните топливо и не заполняйте бензобак вблизи открытого пламени.

**ПРЕДУПРЕЖДЕНИЕ:** Топливная смесь в процессе хранения теряет свои смазывающие свойства, не храните топливную смесь более 5 дней и не оставляйте в баке на длительный срок.

### 5.2. Запуск двигателя бензинового триммера.

- Перед запуском двигателя отойдите с бензиновым триммером не менее чем на 3 метра от места заправки топливной смесью.
- Не позволяйте посторонним находиться рядом при запуске или работе с триммером. Следите, чтобы окружающие люди и животные находились за пределами рабочей зоны.

- Убедитесь в том, что катушка или нож не соприкасаются с посторонними предметами.
- Переведите клавишу зажигания в положение «ВКЛ».

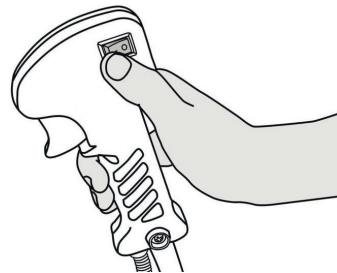

- При запуске холодного двигателя переведите воздушную заслонку в положение «ЗАКРЫТО». При прогревом двигателя, положение воздушной заслонки «ОТКРЫТО», при этом прокачка топлива праймером не требуется.

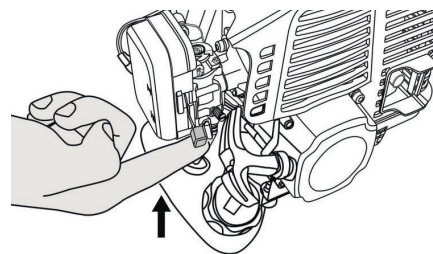

## 5. ЗАПУСК И ОСТАНОВКА ДВИГАТЕЛЯ

- При запуске холодного двигателя прокачайте 3-5 раз ручным топливным насосом (праймером) топливо в карбюратор.

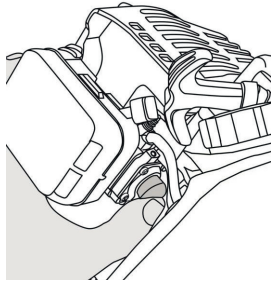

- Установите триммер на ровную поверхность и, удерживая его одной рукой, второй потяните за ручку стартера. Следите за режущей гарнитурой, катушка или нож не должны касаться посторонних предметов.

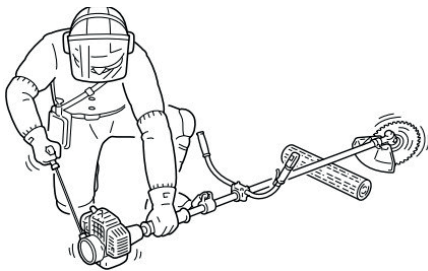

- После запуска двигателя переведите воздушную заслонку в положение «ОТКРЫТО».
- Дайте двигателю прогреться на холостых оборотах 10-20 секунд, убедитесь, что катушка или нож останавливаются, когда вы отпускаете курок дросселя (газа), затем начинайте работу.

### 5.3. Остановка двигателя бензинового триммера



**ВНИМАНИЕ!** Для экстренной остановки двигателя переведите клавишу зажигания в положение «ВЫКЛ».

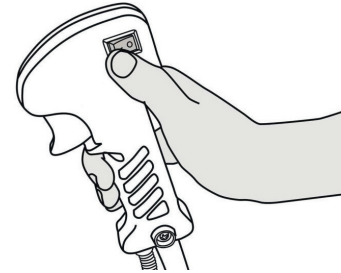

- Для остановки двигателя в штатном режиме, отпустите курок газа, дайте поработать двигателю на холостых оборотах 5 - 10 секунд и переведите клавишу зажигания в положение «ВЫКЛ».

# ПОБЕДА

## 6. СБОРКА

### 6. СБОРКА



**ВНИМАНИЕ!** В момент покупки изделие передается покупателю в частично разобранном виде в двух картонных упаковках, обеспечивающие целостность при транспортировке.

Снимите бандажные ленты и скрепы, откройте верхние клапана коробки и осторожно извлеките все комплектующие.

#### 6.1 Сборка штанги

Положите штангу на ровную горизонтальную поверхность, снимите с торцов защитные колпачки и извлеките вал. При помощи ветоши уберите с вала консервационную смазку и нанесите тонким слоем масло для двухтактных двигателей. Установите вал на место, прокрутите его несколько раз, убедитесь в легкости вращения. В случае если крайние втулки внутри штанги сместились к краям, при помощи вала сдвиньте их на 20см от края штанги к центру.

Определите нижнюю и верхнюю часть штанги, для этого измерьте расстояние от края штанги до отверстия, сторона с расстоянием 2,5 см. является нижней частью.

#### Установка редуктора

На нижнюю часть установите редуктор, совместите отверстия на штанге, редукторе и пластине крепления кожуха, закрепите моментом не более 6 - 8 Nm .



**ВНИМАНИЕ!** Винт М5 закручивайте вручную, пока он не попадет в отверстие в штанге, не прилагайте больших усилий.

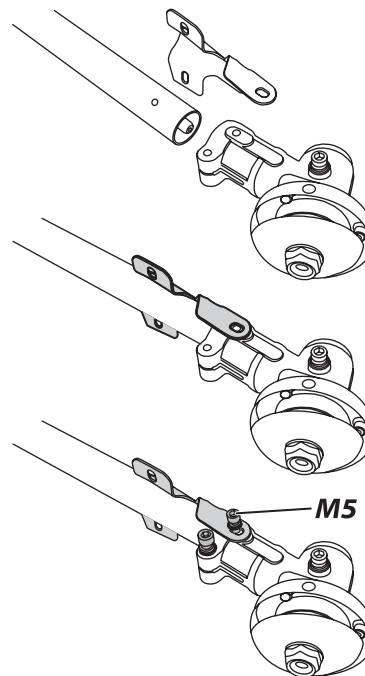

### Установка кронштейна крепления плечевого ремня

С торца штанги наденьте кронштейн крепления ремня, не производите сильную фиксацию, сохраните возможность перемещения для дальнейшей регулировки.

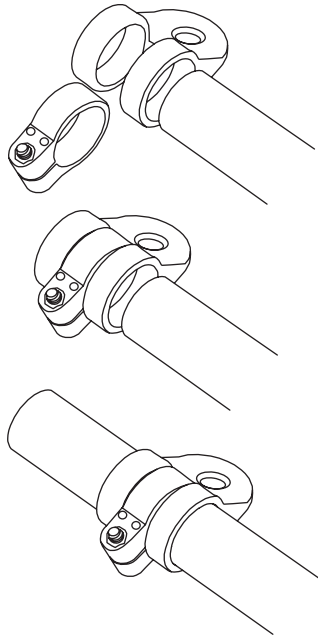

### Установка чашки сцепления

Присоедините чашку сцепления, совместите крепежное отверстие и зафиксируйте винтом с моментом не более 6 - 8 Nm.

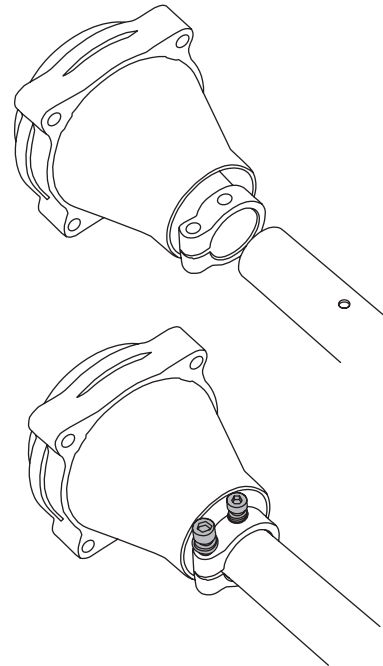

# ПОБЕДА

## 6. СБОРКА

### 6.2 Установка штанги

Установите двигатель на стартер сцеплением вверх, поместите штангу чашкой на корзину сцепления, совместите крепежные отверстия.



**ВНИМАНИЕ!** Штангу ориентируйте так, чтобы кронштейн крепления рукояток находился со стороны свечи зажигания.

Используйте четыре винта М6 из комплекта поставки и закрепите чашку сцепления к двигателю.

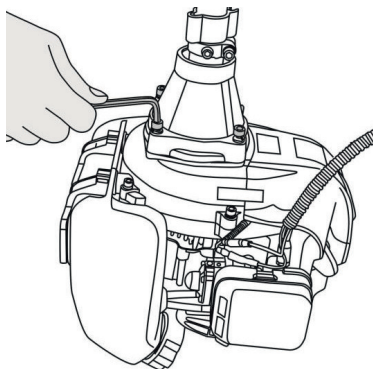

### 6.3 Установка защитного кожуха

Установите кожух на крепежную площадку штанги и закрепите при помощи двух винтов М6. На защитный кожух установите отрезной нож, снимите с ножа защитную накладку и убедитесь в том, что нож обрезает леску при ее избытке во время вращения катушки на необходимую длину. В противном случае леска создаст дополнительную нагрузку на двигатель.

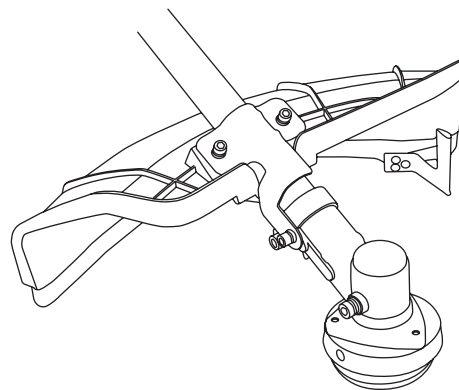



### 6.4 Установка и сборка рукояток

#### Установка кронштейна на штангу

Снимите нижний фланец с кронштейна крепления рукояток, установите кронштейн на штангу и закрепите нижним фланцем.

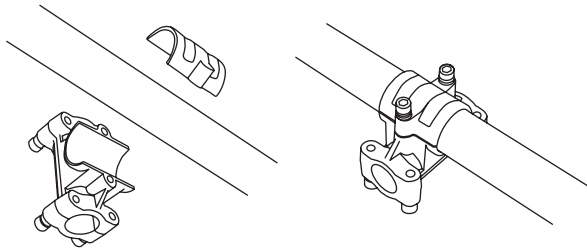

#### Установка рукояток

Снимите с кронштейна крепления рукояток верхнюю крышку, установите на кронштейн левую и правую рукоятки и закрепите.

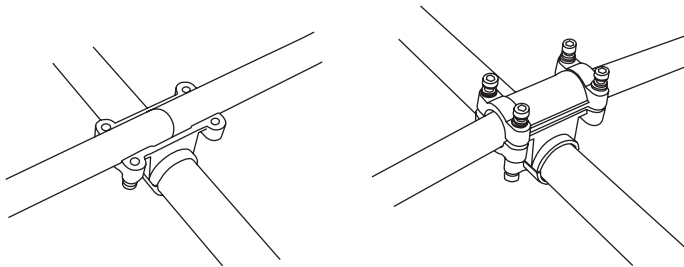

### 6.5. Установка режущей гарнитуры

В зависимости от вида предстоящей работы, кошение травы или мелкой древесной поросли и заготовки сена используют различные насадки. Для установки соответствующей насадки зафиксируйте ступицу вала и открутите крепежную гайку



**ВНИМАНИЕ!** Вал шпинделя имеет обратную резьбу.

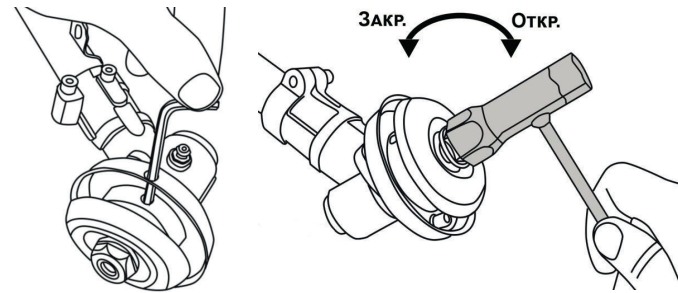

# ПОБЕДА

## 6. СБОРКА / 7. ПОРЯДОК РАБОТЫ

### Установка катушки

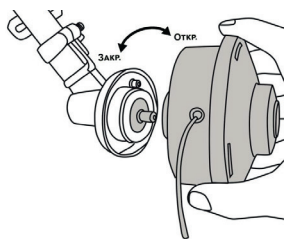

Открутите гайку, снимите чашку и крепежную шайбу диска (стопорную шайбу оставьте на валу шпинделя) и накрутите катушку и затяните её. Гайку, чашку и крепежную шайбу сохраните для крепления диска.



**ВНИМАНИЕ!** Не снимайте стопорную шайбу. Без стопорной шайбы невозможно открутить катушку.

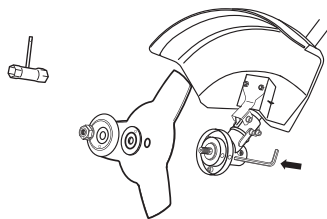

### Установка ножа

Открутите гайку, снимите чашку и крепежную шайбу диска (стопорную шайбу оставьте на валу шпинделя). Установите нож посадочным отверстием в проточку стопорной шайбы, наденьте крепежную шайбу, чашку и затяните гайкой. Прокрутите нож

рукой для определения отсутствия биения. Не используйте диск при наличии несоосной установки.



**ВНИМАНИЕ!** Надежно фиксируйте катушку или нож.

### 7. ПОРЯДОК РАБОТЫ

Сбалансируйте бензиновый триммер регулировкой длины ремня и расположением рукояток в удобном положении. Нож триммера должен находиться параллельно земле на высоте требуемого покоса.

Передвиньте точку подвеса вниз и вверх на штанге для достижения баланса. Произведите затяжку крепежных элементов с моментом 8 Nm. При помощи пластиковых стяжек или пластиковых клипс зафиксируйте провода на правой рукоятке и штанге.

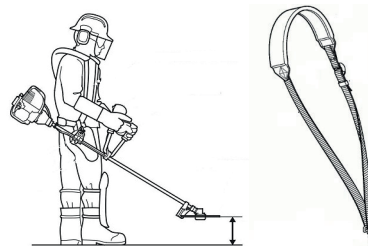

**ПРЕДУПРЕЖДЕНИЕ:** Перед первым запуском ознакомьтесь с процедурой обкатки нового изделия.

Предварительная обкатка бензинового триммера после первого запуска является обязательной процедурой для нового инструмента. Процесс позволяет увеличить срок службы силового агрегата и редуктора за счет притирки подвижных узлов и деталей в режиме щадящих нагрузок.

### Обкатка нового изделия

- Приготовьте топливную смесь в соотношении 1:25;
- Заполните топливный бак;
- Выполните запуск холодного двигателя в соответствии с описанием в пункте 5 настоящей Инструкции и прогрейте двигатель;
- Во время использования первого бака топливной смеси выжмите курок газа на 1/2 амплитуды и дайте двигателю поработать около минуты, затем отпустите курок газа и дайте поработать двигателю на холостых оборотах 10 - 15 сек;
- Повторите п.4 три-пять раз;
- Приступайте к работе триммером с «перегазовками» от 2/3 до полного газа. В процессе обкатки не давайте двигателю полную и длительную (кошение плотной и высокой травы, заклинивание вращения шпинделя намотанной травой и т.д.) нагрузку. Рекомендуется в ходе обкатки израсходовать 2 бака топливной смеси 1:25. В процессе работы следите за температурным режимом редуктора и двигателя, не допускайте их перегрева;
- После обкатки готовьте топливную смесь в соотношении 1:40.



**ВНИМАНИЕ!** Не используйте работу двигателя триммера на максимальных оборотах без нагрузки.

### 7.2 Особенности использования

Подробно ознакомьтесь с устройством бензинового триммера перед началом работы. Работу производите на максимальных оборотах двигателя триммера. Работа на пониженных оборотах приведёт к худшей резке травы и станет причиной проскальзывания сцепления, перегреву двигателя, что может привести к выходу изделия из строя.



**ВНИМАНИЕ!** Перед проведением работ очистите территорию от посторонних предметов. В процессе кошения возможен отброс с большой силой мелкой гальки и посторонних предметов.

### Кошение триммерной катушкой с нейлоновой нитью.

Не прикладывайте чрезмерную нагрузку на вращающуюся триммерную катушку – это может вызвать замедление её вращения и остановку. Для сохранения максимальных оборотов двигателя при кошении густой травы, захват производите не на всю площадь триммерной катушки. Если вращение триммерной катушки замедлится или остановится во время работы, немедленно отпустите курок газа и прекратите кошение. Отстраните триммерную катушку от травы, полностью нажмите на курок газа, наберите максимальные обороты двигателя, после чего продолжайте кошение.

В случае если вокруг режущей катушки обмоталась трава или иной петлистый предмет. Немедленно отпустите курок газа, прекратите кошение и заглушите двигатель. Освободите режущую катушку, после чего запустите двигатель и продолжайте работать на максимальных оборотах.

# ПОБЕДА

## 7. ПОРЯДОК РАБОТЫ

В процессе работы нейлоновая нить изнашивается, для выпуска новой рабочей части нейлоновой нити, слегка ударьте серединой катушки о землю, «усы» нити выдвинутся на определенную длину, в случае большого количества выхода нити, излишки обрежутся автоматически отрезным ножом кожуха.

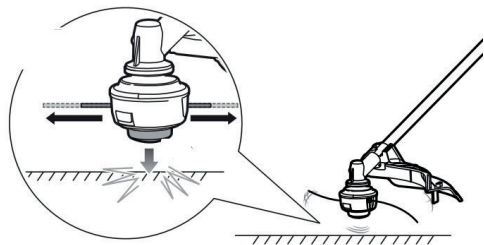

### Обработка границ.



Во время обработки границ тротуаров или дорог от распространившийся растительности держите триммер под наклоном, располагайте угол наклона штанги триммера таким образом, чтобы исключить попадание в оператора обрезками травы и другими вылетающими предметами. Обращаем внимание, что нить при касании твердых и острых препятствий изнашивается значительно быстрее.

### Заготовка сена режущим диском.

В отличие от нейлоновой нити режущий диск не перемалывает стебли травы, а срезает их ровным слоем. Кошение производите возвратно поступательными движениями справа налево. В этом случае трава укладывается ровным валком для удобства дальнейшей ее сушки и уборки.



### Обрезка мелкой кустарниковой поросли

Обрезку мелкой кустарниковой поросли производите пильным диском в несколько этапов сверху вниз. Это исключит заклинивание диска.

В случае заклинивания режущего диска в поросли кустарника не используйте штангу бензинового триммера как рычаг, для его освобождения. Заглушите двигатель и вручную освободите режущий диск

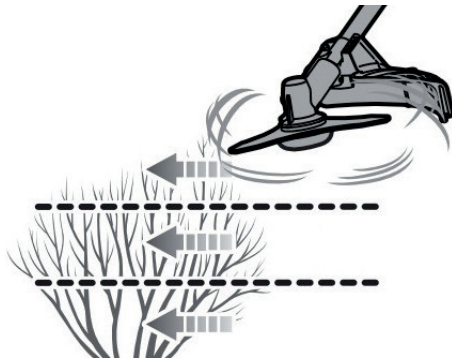

### 8. ТЕХНИЧЕСКОЕ ОБСЛУЖИВАНИЕ

Бензиновый триммер предназначен для долгой и продолжительной работы. При этом необходимо его регулярное техническое обслуживание. Всегда используйте только оригинальные запасные части и рекомендованные смазочные материалы и топливо. Использование неоригинальных запасных частей может привести к аннулированию гарантии. Перед началом технического обслуживания заглушите двигатель и дайте ему остыть.

#### Катушка

В процессе работы нейлоновая триммерная нить изнашивается. Отсоедините катушку от триммера, вращая её по часовой стрелке и произведите замену нити в катушке.

- Надавите на фиксаторы, вскройте барабан. Придерживайте крышку, внутри катушки находится выталкивающая пружина;
- Возьмите отрезок новой нити примерно 5-6 метров и сложите его пополам;
- Зацепите середину нити за выемку в средней части катушки и намотайте её в направлении стрелки на корпусе катушки. Витки накладывайте плотным ровным слоем. Оставьте свободными края лески длиной 15-20 см.
- Проденьте нить в верхнем кольце катушки через две выемки.
- Установить на свое место пружину, проденьте концы нити в соответствующие отверстия на боках насадки.

# ПОБЕДА

## 8. ТЕХНИЧЕСКОЕ ОБСЛУЖИВАНИЕ

- Установите катушку на свое место, закройте барабан крышкой до защелкивания фиксаторов.
- Отрежьте выступающие концы лески на 15 см.

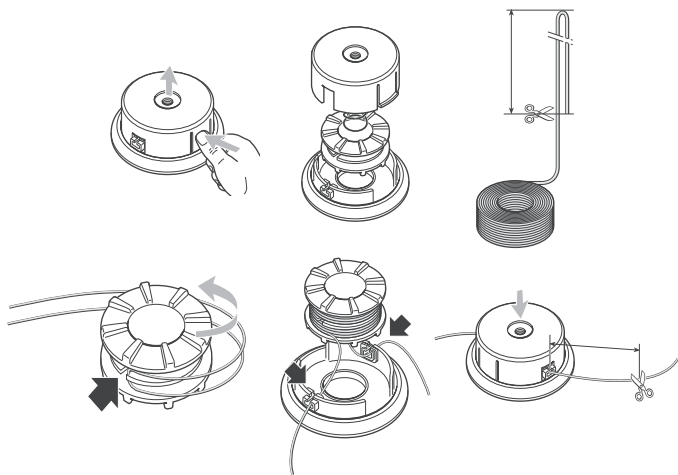

**ВНИМАНИЕ!** Перед установкой катушки на триммер проверяйте её на наличие повреждений и степень износа.

### 8.2 Обслуживание воздушного фильтра

Состояние воздушного фильтра является одним из основных условий надежной и продолжительной работы двигателя бензинового триммера.



**ВНИМАНИЕ!** Запрещено использовать бензин или растворитель для очистки деталей фильтра. Это может стать причиной пожара или взрыва.

**Порядок обслуживания:**

- Открутите крепежный винт и снимите крышку корпуса воздушного фильтра.
- Извлеките воздушный фильтр.
- Поролоновый фильтр тщательно промойте в мыльном теплом водном растворе, затем высушите и смажьте двумя тремя каплями двухтактного масла.
- В случае сильной загрязненности воздушного фильтра или при его повреждении обязательно произведите замену.

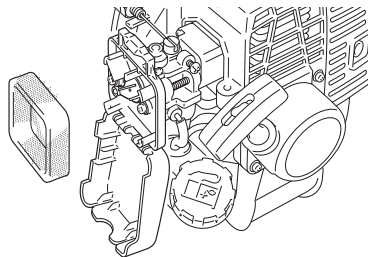

## 8. ТЕХНИЧЕСКОЕ ОБСЛУЖИВАНИЕ

### 8.3 Обслуживание топливного фильтра

Топливный фильтр находится в баке для топливной смеси, своевременно проводите его осмотр и замену. Для этого снимите крышку топливного бака и крючком из проволоки извлеките фильтр. В случае загрязнения внутренней поверхности бака, промойте его чистым бензином и просушите.

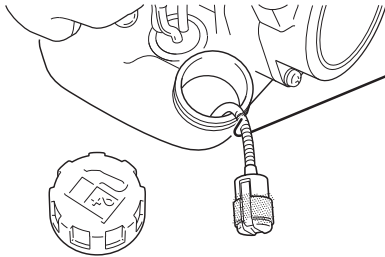

**ВНИМАНИЕ!** Запрещено использование двигателя без воздушного и топливного фильтров, это может привести к серьезным повреждениям.

### 8.4 Свеча зажигания

Используйте только рекомендуемые свечи зажигания, обеспечивающие оптимальный тепловой режим для нормальных рабочих температур двигателя.

Для проверки или замены произведите следующие работы:

- Отсоедините высоковольтный колпачок от свечи зажигания и удалите грязь вокруг свечи.

- Выверните свечу зажигания при помощи свечного ключа.
- Проверьте свечу зажигания. Замените её, если она повреждена, если уплотнительная шайба в плохом состоянии или изношен электрод.
- Измерьте зазор между электродами свечи при помощи плоского щупа. При необходимости откорректируйте зазор, осторожно подгибая боковой электрод. Зазор между электродами 0.5 мм

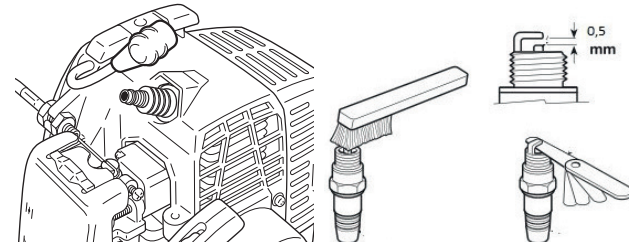

- Аккуратно установите свечу на место, закручивая вручную, для исключения закручивания наперекос.
- После того, как свеча посажена на место, затяните её свечным ключом до сжатия уплотнительного кольца.



**Внимание!** Неплотно поставленная на место свеча может привести к перегреву двигателя и его повреждению. Чрезмерная затяжка свечи зажигания может привести к повреждению резьбы в корпусе цилиндра.

- Наденьте высоковольтный колпачок свечи зажигания на свечу.

### 8.5 Редуктор

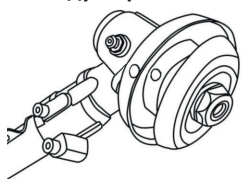

Для долгой и бесперебойной работы редуктора систематически (раз в сезон) необходимо производить его смазку, для этого отверните болт заглушку или используйте прессмасленку. Используйте смазку для редукторов Arsenal AR-417, артикул: 855400417. Добавьте в редуктор

1,5-2 мл смазки, в процессе внесения смазки прокручивайте вал редуктора вручную для равномерного ее распределения

## 9. СРОК СЛУЖБЫ, УСЛОВИЯ ХРАНЕНИЯ, ТРАНСПОРТИРОВКИ И УТИЛИЗАЦИИ

При выполнении всех требований настоящей инструкции по эксплуатации срок службы изделия составляет 5 лет с даты продажи. Если дата продажи не указана, срок службы исчисляется с даты выпуска изделия.

По окончании срока службы не выбрасывайте технику в бытовые отходы! При выводе из эксплуатации изделие подлежит разборке с последующей сортировкой лома по группам на цветные металлы и неметаллы и их утилизацией в соответствии с Распоряжением Правительства РФ от 31.12.2020 N 3721-р «Об утверждении перечней товаров, упаковки товаров, подлежащих утилизации после утраты ими потребительских свойств»

Бензиновый триммер необходимо хранить в помещении с естественной вентиляцией. Категория условий хранения 2 (с) по ГОСТ 15150. Не допускается хранить в одном помещении с химически активными веществами.

### При длительном хранении необходимо произвести консервацию:

- Слейте топливную смесь из бака;
- Заведите двигатель и выработайте остатки топлива;
- Переведите клавишу зажигания в положение «СТОП»;
- Промойте и протрите насухо все окрашенные поверхности. Неокрашенные металлические поверхности нужно протереть ветошью, пропитанной маслом для двухтактных двигателей;
- Выкрутите свечу зажигания и залейте немного свежего, чистого, масла для двухтактных двигателей в цилиндр через отверстие свечи зажигания. Затем прикройте чистой тканью отверстие и потяните ручку стартера 2 - 3 раза для распределения масла внутри цилиндра. Потяните медленно ручку стартера до тех пор, пока поршень не займет положение верхней мертвой точки, оставьте поршень в этом положении.
- Вкрутите свечу зажигания (не присоединяйте высоковольтный кабель свечи).

При выполнении данных требований срок хранения - 5 лет.

### Транспортировка

Транспортировать продукцию можно любым видом закрытого транспорта в упаковке производителя или без нее, с сохранением изделия от механических повреждений, атмосферных осадков, воздействия химически-активных веществ и обязательным соблюдением мер предосторожности при перевозке хрупких грузов, что соответствует условиям перевозки 8 по ГОСТ 15150-89.



**ВНИМАНИЕ!** Во время транспортировки и перемещения собранного бензинового триммера обязательно снимайте нож или пильный диск.



## 10. ВОЗМОЖНЫЕ НЕИСПРАВНОСТИ И МЕТОДЫ ИХ УСТРАНЕНИЯ

### 10. ВОЗМОЖНЫЕ НЕИСПРАВНОСТИ И МЕТОДЫ ИХ УСТРАНЕНИЯ



**ВНИМАНИЕ!** Операции по устранению неисправностей, за исключением перечисленных в настоящей Инструкции, должны выполняться квалифицированным персоналом.

Проблема	Возможные причины	Способы устранения
1) Двигатель не запускается.	<p><b>A)</b> Зажигание выключено.  <b>B)</b> Нет подачи топливной смеси.  <b>C)</b> Загрязнена свеча зажигания.  <b>D)</b> Двигатель холодный.  <b>E)</b> Чрезмерное количество топлива в камере сгорания.  <b>F)</b> Воздушный фильтр заблокирован.</p>	<p><b>A)</b> Переведите клавишу зажигания в положение «ВКЛ».  <b>B)</b> Заполните бак топливной смесью.  <b>C)</b> Очистите свечу, проверьте и отрегулируйте зазор на электроде.  <b>D)</b> Проведите запуск согласно пункта 5.3.  <b>E)</b> Выкрутите свечу зажигания и прокрутите несколько раз стартером.  <b>F)</b> Прочистите или замените воздушный фильтр.</p>
2) Двигатель работает, катушка или нож не вращаются.	<p><b>A)</b> Низкие обороты двигателя.</p>	<p><b>A)</b> Поднимите обороты двигателя (нажмите на курок газа).</p>
3) Двигатель неустойчиво работает на холостом ходу или не развивает полную мощность.	<p><b>A)</b> Воздушный фильтр заблокирован.  <b>B)</b> Топливный фильтр заблокирован.  <b>C)</b> Заблокирован выпускной канал глушителя.  <b>D)</b> Топливная смесь низкого качества.</p>	<p><b>A)</b> Прочистите или замените воздушный фильтр.  <b>B)</b> Замените топливный фильтр.  <b>C)</b> Очистите выпускной канал глушителя.  <b>D)</b> Приготовьте свежую топливную смесь.</p>
4) Результат или скорость кошения неудовлетворительные.	<p><b>A)</b> Низкие обороты двигателя.</p>	<p><b>A)</b> Поднимите обороты двигателя (нажмите на курок газа).</p>
5) Свеча зажигания покрыта темным обильным нагаром.	<p><b>A)</b> Топливная смесь с большим содержанием масла.  <b>B)</b> Масло низкого качества.  <b>C)</b> Использование триммера не на полных оборотах.  <b>D)</b> Воздушный фильтр загрязнен.</p>	<p><b>A)</b> Приготовьте смесь в соотношении 1:40.  <b>B)</b> Используйте рекомендованное масло.  <b>C)</b> Работы проводите на максимальных оборотах двигателя.  <b>D)</b> Прочистите или замените воздушный фильтр.</p>

# ПОБЕДА

## 11. КРИТЕРИИ ПРЕДЕЛЬНЫХ СОСТОЯНИЙ / 12. РАСШИФРОВКА СЕРИЙНОГО НОМЕРА

### 11. КРИТЕРИИ ПРЕДЕЛЬНЫХ СОСТОЯНИЙ

Бензиновый триммер торговой марки PATRIOT соответствуют требованиям технического регламента таможенного союза ТР ТС 010/2011 «О безопасности машин и оборудования». Сертификат соответствия: ЕАЭС КГ 417КЦА.ОСП.025.СН.02.05653 с 01.12.2021 по 30.11.2026.

Критериями предельного состояния изделия являются состояния изделия, при которых его дальнейшая эксплуатация недопустима или экономически нецелесообразна. Например, чрезмерный износ, коррозия, деформация, старение или разрушение узлов и деталей или их совокупность при невозможности устранения в условиях авторизированных сервисных центров оригинальными деталями, или экономическая нецелесообразность проведения ремонта.

### 12. РАСШИФРОВКА СЕРИЙНОГО НОМЕРА

2021 / 12 / 12345678 / 0001

2021 – год производства

12 – месяц производства

12345678 – код модели

0001 – индекс товара

**ПОБЕДА**

## ГАРАНТИЙНЫЙ ТАЛОН / КЕПІЛДІК ТАЛОНЫ

Гарантийный талон является документом, дающим право на гарантийное обслуживание приобретённого инструмента. Гарантия покрывает расходы только на работу и запасные части. Стоимость почтовых отправлений, страховки и отгрузки изделий для ремонта не входит в гарантийные обязательства. В случае утери гарантийного талона, владелец лишается права на гарантийное обслуживание.

№ \_\_\_\_\_

ИЗДЕЛИЕ / ҚҰРАЛ: \_\_\_\_\_

МОДЕЛЬ / МОДЕЛІ: \_\_\_\_\_

ЗАВОДСКОЙ № / ҚҰРАЛ №: \_\_\_\_\_

ДАТА ПРОДАЖИ / САТУ КҮНІ: \_\_\_\_\_

ТОРГОВАЯ ОРГАНИЗАЦИЯ / САУДА ҰЙЫМЫ: \_\_\_\_\_

ПОДПИСЬ ПРОДАВЦА / САТУШЫНЫҢ ҚОЛЫ: \_\_\_\_\_

С правилами эксплуатации и условиями гарантии ознакомлен.

Претензии к комплектации и внешнему виду не имею.

Изготовитель оставляет за собой право на внесение изменений в конструкцию, дизайн и комплектацию.

Кепілдік шарттары және кепілдікті қызмет көрсетумен таныстым және келістім.

Құрал жарамды және толығымен жинақталған күйде қабылданған. Сыртқы көрінісіне наразылық білдірмеймін.

ПОДПИСЬ ПОКУПАТЕЛЯ / САТЫП АЛУШЫ ҚОЛЫ: \_\_\_\_\_

Без штампа или печати торговой организации гарантийный талон не действителен!

Сауда ұйымының мөрі немесе мөрі жоқ болса, кепілдік картасы жарамсыз!

ШТАМП ТОРГОВОЙ ОРГАНИЗАЦИИ  
БАСЫП ШЫҒАРУ ҮШІН ОРЫН

# ПОБЕДА

## ГАРАНТИЙНЫЕ ОБЯЗАТЕЛЬСТВА / КЕПІДМЕ МІНДЕТТЕМЕЛЕРІ

Гарантийный срок эксплуатации инструмента составляет **12 (двенадцать) месяцев** со дня продажи розничной сетью. Если изделие, предназначенное для бытовых (непрофессиональных) нужд, эксплуатировалось в коммерческих целях (профессионально), срок гарантии составляет **1 (один) месяц** со дня продажи. Дефекты сборки инструмента, допущенные по вине изготовителя, устраняются бесплатно в течение **45 (сорока пяти) дней** со дня предоставления потребителем требований об устранении недостатков изделия, после проведения диагностики изделия техническим центром.

### ГАРАНТИЙНЫЙ РЕМОНТ ОСУЩЕСТВЛЯЕТСЯ ПРИ СОБЛЮДЕНИИ СЛЕДУЮЩИХ УСЛОВИЙ:

1. Наличие товарного или кассового чека и гарантийного талона с указанием заводского (серийного) номера инструмента, даты продажи, подписи покупателя, штампа торгового предприятия.
2. Предоставление неисправного инструмента в чистом виде.
3. Гарантийный ремонт производится только в течение срока, указанного в данном гарантийном талоне.

### ГАРАНТИЙНОЕ ОБСЛУЖИВАНИЕ НЕ ПРЕДОСТАВЛЯЕТСЯ:

1. При отсутствии возможности определить дату продажи или дату производства.
  2. На изделие, которое эксплуатировалось с нарушениями инструкции по эксплуатации или не по назначению;
  3. На последствия самостоятельного ремонта, разборки, чистки и смазки инструмента в гарантийный период (не требующие по инструкции эксплуатации), о чем свидетельствуют, например, заломы на шлицевых частях крепежа корпусных деталей;
  4. На повреждения, дефекты, вызванные внешними механическими воздействиями, воздействием агрессивных средств и высоких температур или иных внешних факторов, таких как дождь, снег, повышенная влажность и др.;
  5. На неисправности, вызванные попаданием в инструмент инородных тел, небрежным или плохим уходом, повлекшим за собой выход из строя инструмента;
  6. На неисправности, возникшие вследствие перегрузки, повлекшие за собой выход из строя двигателя, трансформатора или других узлов и деталей, а также вследствие несоответствия параметров электросети номинальному напряжению.
- К признакам перегрузки относятся:
- Изменения цвета на поверхности металлических деталей;
  - Деформация или оплавление пластмассовых частей и узлов инструмента;
  - Одновременное повреждение (потемнение или обугливание) изоляции проволок в обмотках катушек статора и ротора;
  - Обугливание изоляции обмоток катушек статора из-за перегрева электрического двигателя возникшее вследствие несоответствия параметров электросети номинальному напряжению для работы инструмента согласно ТУ, или вследствие приложения чрезмерного усилия на управляющие рукоятки инструмента;
7. На дефекты и повреждения, произошедшие в результате применения не правильно приготовленной топливной смеси (в неверной пропорции), а так же с применением в ней масел, не предназначенных для приготовления двухтактных смесей, так же, масел, не рекомендованных производителем изделий.
  8. На неисправности, вызванные использованием неоригинальных запасных частей и принадлежностей;
  9. На недостатки изделий, возникшие вследствие эксплуатации с неустраненными недостатками;
  10. На недостатки изделий, возникшие вследствие технического обслуживания и внесения конструктивных изменений лицами, организациями, не являющимися авторизованными сервисными центрами;
  11. На естественный износ изделия и комплектующих в результате интенсивного использования;
  12. На такие виды работ, как регулировка, чистка, смазка, замена расходных материалов, а также, периодическое техническое обслуживание и прочий уход за изделием, оговоренные в Инструкции по эксплуатации.

Аспатың пайдалану кепілдік мерзімі бөлшек сауда желісінде сатылған күннен бастап **12 ай**.

Егер ішкі (қасби емес) қажеттіліктерге арналған өнім коммерциялық мақсатта (қасби түрде) қолданылса, кепілдік мерзімі сатылған күннен бастап **бір ай**. Өндірушінің қинасын жасалған аспаты құрыстырады кемшіліктер, техникалық орталық дегиноз қойғаннан кейін, өнімде ақауларды жоюға қатысты тұтынушы талаптарын берген күннен бастап **45 күн** ішінде тағат жасалады.

### КЕПІЛДІК ЖӨНДЕУ ЖҰМЫСТАРЫ КЕЛЕСІ ЖАҒДАЙЛАРДА ЖҮЗЕГЕ АСЫРЫЛАДЫ:

1. Тауар немесе кассалық түбіртек және құралдың зауыттық (сериялық) нөмірлері, сату күні, тұтынушы қолы, сауда компаниясының мөрі қойылған кепілдік талонның болуы;
2. Ақаулы аспаты таза түрде беру;
3. Кепілдікті жөндеу тек осы кепілдік картасында көрсетілген мерзімде жүзеге асырылады.

### КЕПІЛДІК ҚЫЗМЕТІ ҚАРАСТЫРЫЛМАҒАН ЖАҒДАЙЛАР:

1. Сату күнін немесе өндіріс күнін анықтау мүмкін болмаған жағдайда.
  2. Кепілдік жөніндегі нұсқаулықты біуземн немесе мақсатсыз пайдаланылған бұйымға;
  3. Кепілдік кезеңінде құралды өздігінен жөндеу, бөлшектеу, тазалау және майлау салдарынан (пайдалану нұсқаулығы бойынша талап етілмейтін), бұған, мысалы, корпустағы бөлшектерді бекітудің шилің бөліктеріндегі санықтар дәлел бола алады;
  4. Сыртқы механикалық әсерлерден, агрессивті құралдардың әсерінен туындаған зақымдануларға, ақауларға жоғары температура немесе басқа сыртқы факторлар, мысалы, жаңбыр, қар, жоғары ылғалдылық және т. б.;
  5. Құралға бөгде заттардың түсуінен, ұқынсыз немесе нашар күтінмен туындаған ақаулықтар құралдың істен шығуы;
  6. Қозғалтқыштың, трансформатордың істен шығуына әкеп соққан шамадан тыс жүктеме салдарынан туындаған ақаулықтарға немесе басқа да тораптар мен бөлшектер, сондай-ақ электр желісі параметрлерінің номиналды кернеуге сәйкес келмеуі салдарынан.
- Шамадан тыс жүктеме белгілеріне мыналар жатады:
- Металл бөліктерінің бетіндегі түс өзгеруі;
  - Пластмасса бөлшектер мен құрал тораптарын деформациялау немесе балқыту;
  - Статор және ротор катушкаларының орамаларындағы сым оқшаулаушының бір сегізінде зақымдануы (қараю немесе күйіруі);
  - Электр қозғалтқышының қызыл жетіне байланысты статордың екі катушканың оқшаулауын жағу ТШ-ға сәйкес құралдың жұмысы үшін немесе құралдың басқару тұтқаларына шамадан тыс күш салу салдарынан электр желісі параметрлерінің номиналды кернеуге сәйкес келмеуі;
7. Дұрыс дайындалмаған отын қоспасы қолдану нәтижесінде болған ақаулар мен зақымдануларға (дұрыс емес пропорцияда), сондай-ақ онда екі соққылы қоспаларды дайындауға арналмаған майларды, сондай-ақ өнімді өндіруші ұсынбаған майларды қолдану арқылы.
  8. Түпнұсқа емес қосалқы бөлшектер мен керек-жарақтарды пайдаланудан туындаған ақаулықтарға;
  9. Жойылмаған кемшіліктермен пайдалану салдарынан пайда болған бұйымдардың кемшіліктеріне;
  10. Техникалық қызмет көрсету және конструктивтік өзгерістер болған салдарынан пайда болған бұйымдардың кемшіліктеріне уәкілетті сервис орталықтары болып табылмайтын тұлғалар, ұйымдар;
  11. Қарқынды пайдалану нәтижесінде бұйымдар мен жинақтаушытардың табиғи тозуына;
  12. Реттеу, тазалау, майлау, шығыс материалдарын ауыстыру, сондай-ақ мерзімді жұмыс түрлеріне пайдалану жөніндегі нұсқаулықта айтылған бұйымға техникалық қызмет көрсету және өзге де күтім жасау.

Гарантия не распространяется на узлы и детали, являющиеся расходными, быстроизнашивающимися материалами, к которым относятся: пильные цепи, пильные шины, соединительные муфты, ведущие и ведомые звездочки, элементы крепления (метизы), триммерные головки, направляющие ролики, защитные кожухи, приводные ремни, гибкие валы, крыльчатка, фланцы крепления, ножи, компоненты натяжения и крепления режущих элементов, резиневые амортизаторы, уплотнители, прокладки, салынык, манжеты и другие РТИ, полимерные ступки, полимерные резиновые и пневматические колеса, стартерные шнурки, пружины, свечи зажигания, ленты тормоза цепи, фильтры, угольные щетки, червячные пары, тросы, провода питания, сварочные кабели, клеммы, электрододержатели, сопла и наконечники для сварочных полуавтоматов, шланги, мочные пистолеты и копыя, форсунки, насадки, пенкокомплекты и т. д.

Кепілдік Шығыс, тез тозатын материалдар болып табылатын тораптар мен бөлшектерге қолданылмайды, оларға мыналар жатады: аралау тізбектері, аралау шиналары, жалғастырғыш муфталар, жетекші және жетекші жүздәушпалар, бөкіту элементтері (метиздер), триммер бастары, бағыттаушы роликтер, қорғаныс қаптамалары, жетек бөліктері, иілгіл біліктер, қанатшалар, бөкіту фланецтері, пышақтар, кесу элементтерінің тарту және бөкіту компоненттері, резиневе амортизаторлар, тығыздағыштар, төсемдер, тығыздамалар, манжеттер және басқа РТИ, полимер төзеткелер, полимер, резиневе және пневматикалық доғдалықтар, Стартер сымдары, серпілелер, ұшығын ішпенгеріштер, таспалар тегеуші тізбектер, сүзгілер, көмір шеткелері, құрт буы, кабельдер, куат сымдары, денкерлеру кабельдері, қысқыштар, электр ұстағыштар, жарғылай автоматты денкерлеру шумкерттері мен ұштары, шлангтар, жуғыш тапаншалар мен найзапар, саптамалар, саптамалар, көбіктер және т. б.

ПОЛНАЯ ИНФОРМАЦИЯ ПО СЕРВИСНЫМ ЦЕНТРАМ НАХОДИТСЯ НА САЙТЕ [WWW.POBEDATOOLS.RU](http://WWW.POBEDATOOLS.RU)

**ОТРЫВНОЙ ТАЛОН #1**

*(Заполняется сервисным центром)*

вписать номер гарантийного талона

Дата приема \_\_\_\_\_

Дата выдачи \_\_\_\_\_

Номер заказ-наряда \_\_\_\_\_

Мастер (ФИО) \_\_\_\_\_

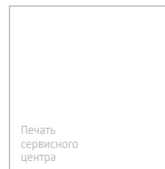

**ОТРЫВНОЙ ТАЛОН #2**

*(Заполняется сервисным центром)*

вписать номер гарантийного талона

Дата приема \_\_\_\_\_

Дата выдачи \_\_\_\_\_

Номер заказ-наряда \_\_\_\_\_

Мастер (ФИО) \_\_\_\_\_

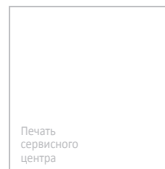

**ОТРЫВНОЙ ТАЛОН #3**

*(Заполняется сервисным центром)*

вписать номер гарантийного талона

Дата приема \_\_\_\_\_

Дата выдачи \_\_\_\_\_

Номер заказ-наряда \_\_\_\_\_

Мастер (ФИО) \_\_\_\_\_

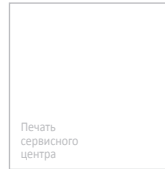

# ПОБЕДА

Сервисный центр \_\_\_\_\_

Описание дефекта \_\_\_\_\_

1

Сервисный центр \_\_\_\_\_

Описание дефекта \_\_\_\_\_

2

Сервисный центр \_\_\_\_\_

Описание дефекта \_\_\_\_\_

3





# СЕРТИФИКАТ СООТВЕТСТВИЯ

№ ЕАЭС КС 417/КЦА.ОСП.025.СН.02.05653

Серия КС № 0090793

**ОРГАН ПО СЕРТИФИКАЦИИ** Общества с ограниченной ответственностью "Международный центр подтверждения соответствия". Место нахождения: 720040, Кыргызская Республика, город Бишкек, улица Раззакова, дом 32, этаж 3, кабинет 306. Телефон: +996312621264. Адрес электронной почты: info@intecas.kg. Адрес аккредитации регистрационный № КС 417/КЦА.ОСП.025, выдан 12.10.2020 года.

## ЗАЯВИТЕЛЬ ОБЩЕСТВО С ОГРАНИЧЕННОЙ ОТВЕТСТВЕННОСТЬЮ "СНВ КАРГО"

Место нахождения и адрес места осуществления деятельности: 129329, Россия, город Москва, улица Кольская, дом 1, строение 1, этаж 3, помещение 1, комната 25.

Основной государственный регистрационный номер 1077761885464.  
Телефон: +74957750220. Адрес электронной почты: falson@gsshop.ru.

## ИЗГОТОВИТЕЛЬ "NINGBO GENIN INDUSTRIAL Co., LTD."

Место нахождения и адрес места осуществления деятельности по изготовлению продукции: Кйгай, 11F, A2 Lujunshangdu, Building 201, Lantian Road, Haishu District Ningbo  
Филиалы завода-изготовителя: согласно приложению бланк №0044295.

**ПРОДУКЦИЯ** Инструмент ручной механизированный; триммеры бензиновые, серии (типы): ВС, ВСG; торговая марка: «PATRIOT», серии (типы): РТ, РТ Multicut, РТТ, РТ Multicut, РТ Evolution, РТЕУO, РТК, РТХТ, РТХТ Multicut, РТЕS, РТЕSS, РТЕS Country, РТРКО; торговая марка: «МАХCUT», серии (типы): МС, МСS, МСF; торговая марка: «ПОБЕДА», серии (типы): ТБ, ТБР, БТ; кусторезы бензиновые; серии (типы): НТ, НТG; торговая марка: «PATRIOT», серии (типы): SLP, НТ, НТG, SP, GH, GHТ; торговая марка: «МАХCUT», серии (типы): МСН, МСG, МСV; торговая марка: «ПОБЕДА», серии (типы): КБ, КБР, КЕМ, КЕМ. Серийный выпуск.

КОД ТНВЭД ЕАЭС 8467890000

## СООТВЕТСТВУЕТ ТРЕБОВАНИЯМ

Технического регламента Таможенного союза ТР ТС 010/2011 "О безопасности машин и оборудования"

**СЕРТИФИКАТ ВЫДАН НА ОСНОВАНИИ** протокола сертификационных испытаний № 211115-010-011-08/К от 30.11.2021 года, выданного Испытательной лабораторией Общества с ограниченной ответственностью «Центр исследований и испытаний», аттестат аккредитации КС417/КЦА.ИЛ.149, Акта по результатам анализа состояния производства № 211015-5-037 от 22.11.2021 года, инструкций по эксплуатации, обоснования безопасности ТБ.02.002.0Б  
Схема сертификации: 1с

**ДОПОЛНИТЕЛЬНАЯ ИНФОРМАЦИЯ** ГОСТ Р 51389-99 "Машины для лесного хозяйства. Кусторезы и мотокосяки бензиномоторные. Требования безопасности. Методы испытаний". Условия и сроки хранения продукции, срок службы (годности) указаны в прилагаемой к продукции эксплуатационной документации. Грузовая таможенная декларация № 107202070/031121/0357302.

СРОК ДЕЙСТВИЯ С 01.12.2021 ПО 30.11.2026

ВКЛЮЧИТЕЛЬНО

Руководитель (уполномоченное лицо) органа по сертификации

Кочетков Борис Вячеславович  
(ФИО)

Эксперт (эксперт-аудитор) (эксперты (эксперты-аудиторы))

Бужацкий Андрей Евгеньевич  
(ФИО)





**ПРИЛОЖЕНИЕ**

**К СЕРТИФИКАТУ СООТВЕТСТВИЯ  
№ ЕАЭС КС 417/КСА.ОСП.025.СН.02.05653**



**Серия КС № 0044295**

Перечень предприятий-изготовителей продукции, на которую распространяется действие сертификата соответствия

Полное наименование предприятия-изготовителя	Адрес (место нахождения)
«ZHEJIANG SAFUN INDUSTRIAL CO., LTD.»	Китай, 7 MINGYUAN SOUTH AVE, YONGKANG ZHEJIANG
«KINGTEC INDUSTRIAL CO., LTD.»	Китай, NO.136, CHANGYANG ROAD, JIANGBEI DISTRICT, NINGBO, ZHEJIANG PROVINCE
«Guitang International Trade (Shanghai) Co.,LTD»	Китай, Room F207, Building 7, No. 2118 Guanghua Road, Minhang District, Shanghai
«GT GROUP TRADE CO., LIMITED»	Гонконг, RM18 27/F HO KING COMM CTR 2-16 FA YUEN STMONGKOK KL
«YONGKANG SILEN GARDENMACHINERY CO., LTD.»	Китай, MAN TOU SHAN, LIE QIAO VILLAGE, XI CHENG, YONGKANG, JINHUА, ZHEJIANG
«ZHEJIANG JIARUI MACHINERY CO., LTD.»	Китай, SOUTHEAST INDUSTRIAL BASE, SHUXI STREET, WUYICOUNTY, ZHEJIANG PROVINCE
«ZHEJIANG TITAN MACHINERY CO., LTD.»	Китай, NO. 8. QUNSHAN ROAD, HUANGLONG INDUSTRIAL ZONE, WUYI COUNTY, ZHEJIANG
«CHONGQING DAJIANG POWEREQUIPMENT CO.LTD.»	Китай, QINGGANG INDUSTRY ZONE, BISHAN, CHONGQING402761
«NINGBO ENERGY POWER TOOLS CO., LTD.»	Китай, CHENGJIA CUN, DONGQIAO INDUSTRIAL ZONE 315157NINGBO
«CHINA-BASE NINGBO FOREIGN TRADECO., LTD.»	Китай, NO. 666 TIAN TONG SOUTH ROAD, YINZHOU DISTRICTNINGBO
«NINGBO SPARK TOOLS CO., LTD.»	Китай, NO. 11 HENGXIANG ROAD, TIANWANG INDUSTRY ZONE, YITING TOWN, SHANGYU DISTRICT, SHAOXING, ZHEJIANG
«Tazhon Oute Tools Manufacturing Co., Ltd.»	Китай, North Area Development Zone, #30 Qingfeng Avenue, Huang Yan, Tazhou
«ZHEJIANG MACTON INDUSTRY ANDTRADE CO., LTD.»	Китай, NO 363 JIANGXING STREET JIANGDONG INDUSTRY ZONE.JINDONG DISTRICT JINHUА CITY ZHEJIANG

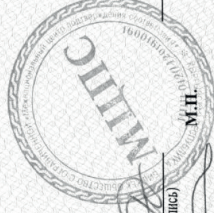

Руководитель (уполномоченное  
лицо) органа по сертификации

(подпись)

Кочетков Борис Вячеславович  
(ФИО)

Эксперт (эксперт-аудитор)  
(эксперты (эксперты-аудиторы))

(подпись)

Бужашней Андрей Евгеньевич  
(ФИО)









# ПОБЕДА

## EAC

Вся информация в инструкции по эксплуатации и техническому обслуживанию содержит самую актуальную информацию на момент печати издания. Производитель оставляет за собой право на внесение изменений в конструкцию, упаковку, дизайн, техническое сопровождение и комплектацию продукции без предварительного уведомления третьих лиц. По вопросам обслуживания и работы обращайтесь к официальному дилеру или в авторизованный сервисный центр.

### **RUS** ТРИММЕР БЕНЗИНОВЫЙ

Предназначен для кошения травы с помощью вращающейся триммерной лески или ножа, приводимой в движение бензиновым двигателем.

Дата изготовления: первые 6 цифр серийного номера.

Гарантия: 1 год с даты продажи.

Срок службы: 5 лет.

Изготовитель: Юнкан Силен Гарден Машинери Ко., Лтд.

Адрес: Ман Тоу Шань, Ле Чиао Вилладж, Кси Ченг, Юнкан, Чжецзян, Китай.

Уполномоченный представитель / импортер: ООО «СнВ Карго».

Адрес: 129329, Россия, г. Москва, ул. Кольская, д. 1, стр. 1, тел.: 8 (495) 902-51-51.

Представитель в Казахстане: ТОО «ПРАКТИКУМ».

Адрес: Республика Казахстан, г. Усть-Каменогорск, ул. Орджоникидзе, д. 46, тел.: 8 (7232) 26-37-76.

Страна происхождения: Китай.

### **KZ** БЕНЗИНДІ ТРИММЕР

Шөпті айналмалы триммермен немесе бензин қозғалтқышымен басқарылатын пышақпен шабуға арналған.

Шығарылған күні: алғашқы 6 сан сериялық нөмірі.

Кепілдік: сатылған күннен бастап 1 жыл.

Қызмет ету мерзімі: 5 жыл.

Өндіруші: Юнкан Силен Гарден Машинери Ко., Лтд.

Мекенжай: Ман Тоу Шань, Ле Чиао Вилладж, Кси Ченг, Юнкан, Чжецзян, Китай.

Жеткізуші: ООО «СнВ Карго».

Мекенжай: 129329, Россия, г. Москва, ул. Кольская, д. 1, стр. 1, тел.: 8 (495) 902-51-51.

Қазақстандағы өкілі: ТОО «ПРАКТИКУМ».

Мекенжай: Республика Казахстан, г. Усть-Каменогорск, ул. Орджоникидзе, 46, тел.: 8 (7232) 26-37-76.

Шығарылған елі: Китай.

Серия (Тип) ТБ модификация 143 (Арт.: ТБ 143–50S), Серия (Тип) ТБ модификация 152 (Арт.: ТБ 152-50S).

Сертификат соответствия: ЕАЭС КГ 417КЦА.ОСП.025.СН.02.05653 с 01.12.2021 по 30.11.2026, выдан ООО «Международный центр подтверждения соответствия».