

RU (1) ВИНТ
(2) ФИЛЬТР
(3) КОРПУС

EE (1) KRUVI
(2) FILTER
(3) KORPUS

LT (1) VARŽTAS
(2) FILTRAS
(3) KORPUSAS

LV (1) SKRŪVE
(2) FILTRS
(3) KORPUSS

BG (1) ВИНТ
(2) ФИЛТЪР
(3) КОРПУС

RO (1) SURUB
(2) FILTRU
(3) CARCASĂ

RU Чистка воздушного фильтра. Ослабьте винт, снимите крышку и снимите картридж фильтра. Промойте фильтр в керосине. Добавьте 2-3 полные столовые ложки масла и равномерно распределите его по фильтру.

EE Õhufiltri puhastamine. Vabastage kruvi, eemaldage kate ja filtrikasett. Peske filtrit leiges pesuainelahuses, kuivatage ja niisutage ühtlaselt 2-3 teelusika täie mootoriõliga.

LT Atlaisvinti varžta, nuimti dangtelį ir išimti filtro kasetę. Išvalyti filtrą žibale. 2-3 šaukštais tepalo ištepkite filtrą.

LV Gaisa filtra tīrīšana. Atslābiniet skrūvi, noņemiet vāku un izņemiet filtra kaseti. Notīriet filtru ar petroleju. Pievienojiet 2-3 karotes eļļas un vienmērīgi nokļājiet ar to filtru.

BG Почистване на въздушния филтър. Отвийте винта, свалете капака и извадете филтърния патрон. Почистете филтъра в керосин. Прибавете 2-3 лъжици масло и го разпределете равномерно по филтъра.

RO Desfaceți surubul, îndepărtați capacul și scoateți cartusul filtrului. Curățați filtrul cu petrol. Adăugați 2-3 linguri de ulei și ungeți filtrul peste tot în mod uniform.

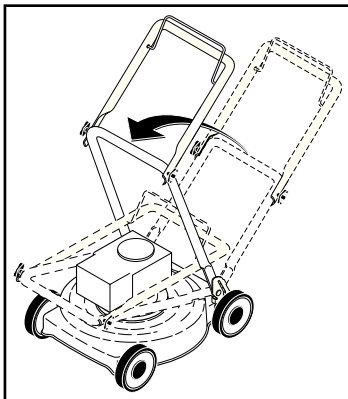

RU **ОБЩАЯ ИНФОРМАЦИЯ**
Транспортировка
Снимите штекер провода свечи зажигания. Слейте топливо из бензобака. Перед транспортировкой на средствах общественного транспорта необходимо слить масло из двигателя и бензин.

EE **ÜLDINFO**
Transport
Eemaldage süüteküünla kaabel. Tühjendage bensiinipaak. Ühistranspordis transportides tuleb mootoriõli ja bensiini välja lasta.

LT **BENDROJI INFORMACIJA**
Transportavimas
Ajunkite uždžgimo žvakę. Ištuštinkite degalų baką. Prieš transportuodami, nuleiskite variklio tepalą ir išleiskite benzina.

LV **VISPĀRĪGA INFORMĀCIJA**
Transportēšana
Noņemiet aizdedzes sveces pievadu. Iztukdojiet benzīna tvertni. Pirms transportēšanas, motora eļļa un benzīna tvertnes ir jāiztukdo.

BG **ОБЩА ИНФОРМАЦИЯ**
Транспорт
Свалете проводника на запалителната свещ. Изпразнете резервоара за бензин. Преди транспортиране по обществени пътища, отстранете маслото и бензина от двигателя.

RO **INFORMAȚII GENERALE**
Transportul
Debransați cablul bujiei. Goliiți rezervorul. La transportare în mijloace publice dreanați uleiul și benzina.

PARTNER

P51-500CMD

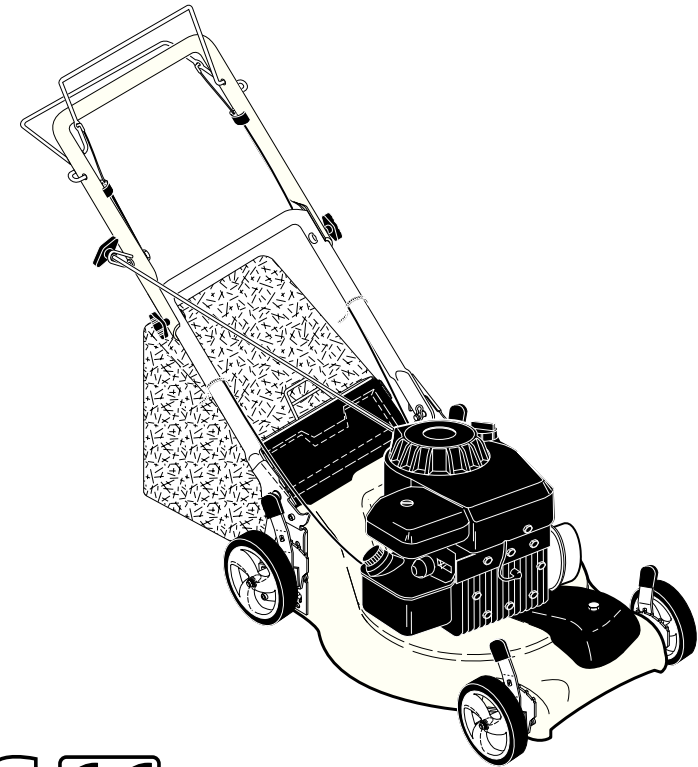

Руководство по эксплуатации
Внимательно прочитайте эти инструкции. Вы должны знать и понимать их перед тем, как приступить к работе с машиной.

Kasutusjuhend
Enne selle masina kasutamist lugege palun juhised tähelepanelikult läbi ja veenduge, et saite neist aru.

Naudojimo instrukcija
Prašome atydžiai perskaityti šią naudojimo instrukciją ir, prieš naudojant įrangą, įsitikinkite, kad esate viską supratę.

Lietošanas instrukcijas
Lūdzam uzmanīgi izlasīt šīs instrukcijas, lai jūs tās izprastu, pirms sākat lietot mašīnu.

Упътване за употреба
Моля, прочетете внимателно инструкциите и се убедете, че сте ги разбрали преди да започнете работа с машината.

Manual de utilizare
Înainte de utilizarea acestei masini, vă rugăm să citiți cu atenție aceste instrucțiuni și să vă asigurați că le-ați înțeles.

СОДЪРЖАНИЕ	СТРАНИЦА
ПРАВИЛА ТЕХНИКИ БЕЗОПАСНОСТИ	3-8
ТЕХНИЧЕСКИЕ ДАННЫЕ	9
ОБЩЕЕ ПРЕДСТАВЛЕНИЕ	10
СБОРКА	11-13
РЕГУЛИРОВКИ	14
ПУСК И ОСТАНОВ	15-16
ЭКСПЛУАТАЦИЯ	17
ТЕХОБСЛУЖИВАНИЕ	18-20
ОБЩАЯ ИНФОРМАЦИЯ	20

SISUKORD	LK
OHUTUSNÕUDED	3-8
TEHNILISED ANDMED	9
ÜLEVADE	10
KOKKUPANEK	11-13
REGULEERIMINE	14
KÄIVITAMINE JA SEISKAMINE	15-16
KASUTAMINE	17
HOOLDUS	18-20
ÜLDINFO	20

TURINYS	PUSLAPIS
SAUGUMO TAISYKLĖS	3-8
TECHNINIAI DUOMENYS	9
APŽVALGA	10
MONTAŽAS	11-13
REGULIAVIMAS	14
PALEIDIMAS IR SUSTABDYMAS	15-16
NAUDOJIMAS	17
EKSPLOATACIJA	18-20
BENDROJI INFORMACIJA	20

SATURS	LPP
DROŠĪBAS NOTEIKUMI	3-8
TEHNISKĀ INFORMĀCIJA	9
PĀRSKATS	10
UZSTĀDĪĢANA	11-13
NOREGULČĢANA	14
IEDARBINĀĢANA UN APSTĀDINĀĢANA	15-16
LIETOĢANA	17
APKOPE	18-20
VISPĀRĪGA INFORMĀCIJA	20

СЪДЪРЖАНИЕ	СТР
УКАЗАНИЯ ЗА БЕЗОПАСНОСТ	3-8
ТЕХНИЧЕСКИ ДАННИ	9
ПРЕГЛЕД	10
МОНТАЖ	11-13
НАСТРОЙКИ	14
ПУСКАНЕ И СПИРАНЕ	15-16
ИЗПОЛЗВАНЕ НА КОСАЧКАТА	17
ПОДДРЪЖКА	18-20
ОБЩА ИНФОРМАЦИЯ	20

CONȚINUT	PAG.
REGULI DE SIGURANȚĂ	3-8
DATE TEHNICE	9
PREZENTARE SUMARĂ	10
ASAMBLARE	11-13
REGLAJE	14
OPRIRE ȘI PORNIRE	15-16
UTILIZARE	17
ÎNTREȚINERE	18-20
INFORMAȚII GENERALE	20

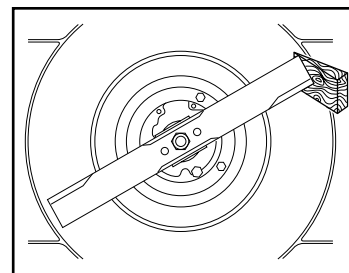

RU Ежегодно (по завершению сезона) Проведите заточку и балансировку лезвий режущего блока. Удалите штекер провода свечи зажигания. Установка и снятие лезвий требует применения защитных перчаток. Отвинтите лезвие ножевого блока и отнесите его в мастерскую сервисного обслуживания для заточки и балансировки. При последующей сборке тщательно затяните винты.

EE Kord aastas (pärast hooaja lõppu) Lõiketera teritamise ja balansseerimise. Eemaldage süüteküünlakaabel. Tera paigaldades ja eemaldades kasutage kaitsekinnasid. Kruvige lõiketera lahti ja viige see teritamiseks ja balanseerimiseks teenindusse. Uuesti kokku pannes keerake kruvid korralikult kinni.

LT Kiekvienais metais (po sezono pabaigos) Šlifuoti ir balansuoti pjaunantį ašmenį. Nuimkite uždegimo žvakės galvutę. Pritaikant ir nuimant ašmenį, naudokite apsauginės pirštines. Nusukti pjaunantį ašmenį ir atiduoti į serviso dirbtuvę šlifavimui ir balansavimui. Surinkdami ašmenį, kruopščiai priveržkite varžtą.

LV Katru gadu (Pēc sezonas beigām) Griedšanas asmens asināšana un līdzsvarošana. Noņemiet aizdedzes sveces pievadus. Lai uzstādītu vai noņemtu asmeni, nepieciešams lietot aizsargcimdus. Atskrūvējiet griedšanas asmeni un aizvediet to uz apkopes darbnīcu asināšanai un līdzsvarošanai. Atkārtoti montējot ierīci, kārtīgi pievelciet skrūves.

BG Веднъж годишно (след приключване на сезона) Заточване и балансиране на ножовете. Отстранете проводника на запалителната свещ. Поставете и изваждането на ножа да става само с предпазни ръкавици. Отвинтете ножа и го занесете в сервисна работилница. При монтирането затегнете здраво болтовете.

RO Anual (după terminarea sezonului) Polizați și centrați lama de tăiere. Debransați bujia. Fixați și scoateți lama de tăiere folosind mănușile de protecție. Desurubați lama și duceți-o la un atelier de specialitate pentru polizare și echilibrare. La remontare strângeți bine surubul.

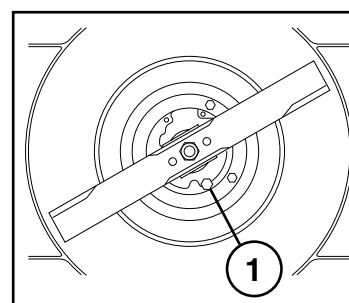

RU Проводите замену масла по завершению каждого сезона или каждые 25 часов работы. Удалите сливную пробку со дна двигателя и слейте масло. Залейте новое масло. Может применяться SAE 30.

EE Vahetage õli igal hooajal või pärast 25 töötundi. Laske mootor soojaks töötada ja eemaldage süüteküünlakaabel. Keerake õli väljalaskelokk lahti ja laske õli välja. Valage sisse uus õli. Kasutada võib SAE 30.

LT Pakeiskite tepalą po katro sezono arba po 25 darbo valandų. Pašildykite variklį, nuimkite uždegimo žvakės galvutę. Nusukite drenažo dangtelį nuo variklio dugno ir nupilkite tepalą. Pripilkite šviežų tepalą. Galima naudoti SAE 30.

LV Nomainiet eļļu pēc katras sezonas vai pēc 25 mašīnas darbināšanas stundām. Iedarbiniet motoru, lai tas sasiltu, un noņemiet aizdedzes sveces pievadus. Izņemiet noteces aizbāzni no motora apakšējās daļas un noteciniet eļļu. Ielejiet jaunu eļļu. Jūs varat lietot SAE 30.

BG Смяна на маслото веднъж годишно или след 25 работни часа. Оставете двигателя да поработи за да зарее, махнете проводника на запалителната свещ. Отстранете пробката от долната страна на двигателя и изпуснете маслото. Напълнете с ново масло. Може да се използва SAE 30.

RO Schimbați uleiul după fiecare sezon sau după 25 ore de funcționare. Lăsați motorul să funcționeze, opriți-l și debransați bujia. Scoateți busonul de golire aflat sub motor și drenați uleiul. Realimentați cu ulei. Se poate folosi SAE 30.

- RU** (1) ПРОБКА СЛИВА МАСЛА
- EE** (1) ÕLI VÄLJALASKE KORK
- LT** (1) TEPALO DRENAŽO DANGTELIS
- LV** (1) EĢĢAS NOTECES AIZBĀZNIS
- BG** (1) ПРОБКА ЗА ИЗТОЧВАНЕ НА МАСЛОТО
- RO** (1) BUSON DE GOLIRE A ULEIULUI

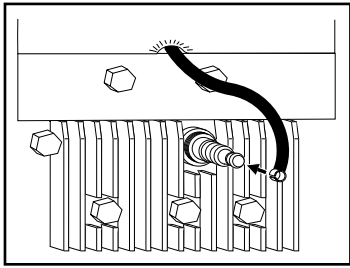

RU Техобслуживание
Перед проведением ремонта, чистки или техобслуживания **всегда снимайте штекер провода свечи зажигания.** Каждые 5 часов работы подтягивайте винты и гайки. Проверьте уровень масла. Когда косилка повернута вверх, **свеча зажигания** должна находиться в **самой высокой ее точке.**

EE Hooldus
Eemaldage alati süüteküünla kaabel enne remont-, puhastus- või hooldustööd. Kui masin on 5 tundi töötanud, pingutage kruvisid ja mutreid. Kontrollige õli. Kui niidukit kallutatakse, peab süüteküünal olema muruniidukil **kõige kõrgemas punktis.**

LT Ekspluatacija
Visados nuimkite uždegimo žvakes galvutę prieš remontą, valymą arba priežiūrą. Po 5 valandų darbo suverkite varžtus ir veržles. Patikrinkite tepalą. **Žvakes galvutę turi būti aukščiausioje padėtyje ant pjovėjo, kada tas yra pakreiptas.**

LV Arkope
Vienmēr noņemiet aizdedzes sveces pievadu pirms remontdarbu veikšanas, tīrīšanas vai apkopes. Pēc 5 darbināšanas stundām pievelciet skrūves un uzgriežņus. Pārbaudiet eļļu. Aizdedzes svecei jābūt pārvējta augstākā punktā, kad tas ir pacels uz augšu.

BG Поддръжка
Винаги изваждайте проводника на запалителната свещ, преди да започнете работа по ремонт, почистване или поддръжка. След първите 5 работни часа затегнете всички болтове и гайки. Проверете нивото на маслото. Ако косачката бъде наклонена, **запалителната свещ** трябва да се намира **на най-високото място.**

RO Bujia
Înainte de reparații, curățare sau întreținere debransați bujia. După 5 ore de funcționare strângeți suruburile și piulițele. Când mașina este răsturnată bujia trebuie să se afle pe punctul cel mai înalt.

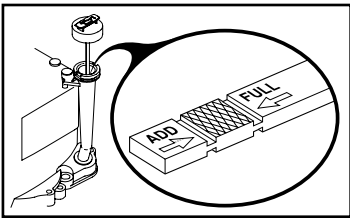

RU Периодически
Выключите двигатель и отвинтите измеритель уровня. Уровень должен находиться между "FULL" (ПОЛНЫЙ) и "ADD" (ДОБАВИТЬ). **ПРИМЕЧАНИЕ:** для того, чтобы измеритель уровня давал правильные показания, он должен быть полностью закручен. Избегайте заливки излишнего количества масла.

EE Korrapärase ajavahemike tagant
Seisake mootor ja keerake õlitaseme kontrollvarras välja. Õlitase peaks olema FULL ja ADD vahel. **MÄRKUS:** Õige õlitaseme kindlakstegemiseks tuleb kontrollvarras lõpuni sisse keerata. Ärge lisage liiga palju õli.

LT Reguliariai
Sustabdykite variklį ir atsukite matuoklę. Lygis turi būti tarp FULL ir ADD. **PASTABA:** matuokle turi būti įsukta iki apačios, kad parodytų tikrą tepalo lygį. Nepripilkite per daug tepalo.

LV Regulāri
Apstādiniet motoru un atskrūvējiet dziduma mēritāju. Eļļas līmenim ir jābūt starp FULL (Pilns) un ADD (Pieliet). **IEVĢROJĒT:** Dziduma mēritājs ir jāskrūvē uz leju līdz pašam galam, lai iegūt pareizu eļļas daudzuma mērījumu. Nelejiet tvertņā ar pārāk daudz eļļas.

BG Редовно
Изключете двигателя и отвинтете маслоизмер-вателната пръчка. Нивото на маслото трябва да бъде между позициите FULL (пълно) и ADD (допълни). **ВНИМАНИЕ:** Маслоизмервателната пръчка трябва да бъде напълно завинтена додолу, за да показва точно нивото на маслото. Избягвайте да пълните прекалено много масло.

RO Cu regularitate
Opriți motorul și desurbați indicatorul de nivel. Nivelul trebuie să fie între FULL și ADD. **NOTĂ:** indicatorul de nivel trebuie înșurubat la maxim pentru a indica nivelul real al uleiului. Evitați alimentarea cu prea mult ulei.

RU Правила техники безопасности при эксплуатации самоходной ротационной газонокосилки
ВАЖНО: Режущие механизмы этой машины могут привести к ампутации верхних или нижних конечностей, а также вызвать выброс предметов на расстояние. Несоблюдение следующих инструкции по технике безопасности может привести к получению тяжелых телесных повреждений и смерти.

I. Обучение

- Внимательно прочитайте инструкции. Вы должны ознакомиться с органами управления и иметь представление о надлежащем использовании оборудования.
- Никогда не позволяйте детям или лицам, не знакомым с инструкциями, пользоваться газонокосилкой. Местные законодательные постановления могут ограничивать возраст оператора.
- Не подпускайте детей и домашних животных к работающей газонокосилке.
- Помните, что оператор или пользователь несут ответственность за вред или ущерб, нанесенные третьим лицам или их имуществу.

II. Подготовка

- При работе с газонокосилкой всегда носите прочную обувь и длинные брюки. Нельзя работать с оборудованием босиком или в открытых сандалиях.
- Тщательно проверьте участок работы и удалите все предметы, которые могут быть отброшены машиной на расстояние.
- ОСТОРОЖНО – Бензин – это сильно горячая жидкость.**
 - Храните топливо в специально предназначенных для этого емкостях.
 - Заправляйте топливом только на открытом воздухе и не курите при заправке.
 - Заливайте топливо при выключенном двигателе. Запрещается снимать крышку топливного бака и заливать топливо при работающем или при горячем двигателе.
 - В случае пролития бензина не запускайте двигатель: удалите машину с места пролития бензина и избегайте образования каких-либо источников воспламенения до тех пор, пока пары бензина не рассеются.
 - Прочно закрутите крышки всех топливных баков и емкостей.
- Замените неисправные глушители.
- Каждый раз перед использованием проводите визуальный осмотр на предмет повреждения или износа лезвий, болтов крепления лезвий и ножевого блока. Замените изношенные или поврежденные режущие лопасти и болты попарно в целях сохранения баланса.
- В случае машин с несколькими лезвиями будьте осторожны, т.к. вращение одного лезвия может вызвать вращение других лезвий.

III. Эксплуатация

- Не включайте двигатель в закрытом помещении, где возможно скопление опасного угарного газа.
- Косите только при дневном свете или при хорошем искусственном освещении.
- По возможности, избегайте косить при мокрой траве.
- На склонах всегда находите твердую опору для ног.
- Перемещайтесь в темпе шага, никогда не бегите.
- В случае ротационных машин на колесах косите вдоль поверхности склона, никогда вверх и вниз.
- Будьте особо осторожны, если Вы меняете направление движения на склоне.
- Не косите на слишком крутых склонах.
- Будьте особо осторожны, если Вы поворачиваете косилку или подвигаете ее к себе.
- Остановите лезвия, если газонокосилка наклонена для транспортировки по участку без наличия травы или при перемещении из скашиваемым зонам и обратно.
- Никогда не работайте с газонокосилкой с неисправными защитными приспособлениями или снятыми защитными устройствами, например, без дефлектора и/или травосборника.
- Не изменяйте регулировочных уставок двигателя и не превышайте допустимой скорости работы двигателя. Работа двигателя на слишком высокой скорости увеличивает риск получения травм.
- Перед тем, как приступить к запуску двигателя, выведите из сцепления все лезвия и муфты привода.
- Запустите двигатель или включите мотор соблюдая осторожность и в соответствии с инструкциями, уделите внимание тому, чтобы ваши ноги находились вдалеке от лезвий.
- Не наклоняйте газонокосилку при запуске двигателя или при включении мотора, за исключением случаев, когда для запуска газонокосилка должна быть наклонена. В последнем случае, не наклоняйте ее больше чем необходимо и поднимите только ту часть, которая находится вдалеке от оператора.
- Не запускайте двигатель, стоя перед разгрузочным желобом.
- Не помещайте рук или ног рядом или под вращающимися частями. Разгрузочное отверстие должно быть всегда свободно.
- Никогда не поднимайте и не транспортируйте газонокосилку при работающем двигателе.
- Остановите двигатель и отсоедините штекер провода свечи зажигания:
 - при удалении закупорок или прочистке желоба;
 - перед проверкой, чисткой или обслуживанием газонокосилки;
 - после соударения с посторонним предметом.
- Проверьте газонокосилку на предмет повреждений и проведите ремонт перед тем, как включать и эксплуатировать газонокосилку;
- если газонокосилка начинает необычно вибрировать (немедленно проверьте).
- Остановите двигатель:
 - каждый раз, когда вы оставляете газонокосилку без присмотра;
 - перед заправкой топливом.
- При выключении двигателя необходимо уменьшить регулировку дросселя и, если двигатель оснащен отсечным клапаном, выключить подачу топлива по завершению работы газонокосилки.
- При использовании заднего сидения перемещайтесь медленно.

IV. Техобслуживание и хранение

- Все гайки, болты и винты должны быть надежно затянуты для обеспечения безопасных условий работы оборудования.
- Запрещается хранить оборудование с бензином в баке в помещении, где газы могут достичь открытого пламени или искр.
- Дождитесь охлаждения двигателя перед тем, как помещать на хранение в любое закрытое помещение.
- С целью исключения возгорания держите двигатель, глушитель, батарейный отсек и место хранения бензина свободными от травы, листьев или излишнего количества смазочных материалов.
- Периодически проверяйте травосборник на предмет износа или порчи.
- В целях обеспечения безопасности проводите замену изношенных или поврежденных частей.
- Если необходимо слить топливо из топливного бака, проводите эту операцию на открытом воздухе.



Ohutusnõuded töötamisel inimese poolt juhitud rootor-muruniidukiga

TÄHTIS: Antud lõikemasin võib põhjustada käte ja jalgade amputeerimist ning esemed võivad sellest hooga eemale paiskuda. Allpooltoodud ohutusnõuete eiramine võib põhjustada tõsiseid vigastusi või surma.

I Üldist

- Lugege juhised tähelepanelikult läbi. Tutvuge juhtelementidega ning varustuse õige kasutamisega.
- Ärge lubage kunagi kasutada muruniidukit lastel või isikutel, kes ei tunne kasutusjuhiseid. Kohalike määrustega võidakse reguleerida kasutaja vanust.
- Ärge kunagi niitke, kui läheduses on kõrvalisi isikuid, eriti lapsi ja lemmikloomi.
- Pidage meeles, et inimene, kes niidukiga töötab, vastutab teistele inimestele põhjustatud õnnetuste või õnnetusohu või vara kahjustamise eest.

II Ettevalmistus

- Niitmise ajal kandke alati tugevaid jalanõusid ja pikki pükse. Ärge töötage niidukiga paljajalu ega lahtistes sandaalides.
- Enne niiduki kasutamist kontrollige põhjalikult tööpiirkonda ja eemaldage kõik esemed, mis võivad niidukit saadud lõõgist õhku paiskuda.
- ETTEVAATUST – bensiin on väga tuleohtlik.
 - Hoidke bensiini ainult selleks ettenähtud anumates.
 - Tankige ainult vabas õhus ning ärge suitsetage seda tehes.
- Lisage bensiini enne mootori käivitamist. Ärge kunagi eemaldage kütusepaagi korki ega lisage kütust, kui mootor töötab või on kuum.
- Kui bensiini läks maha, ärge proovige mootorit käivitada, vaid viige niiduk antud piirkonnast eemale ja vältige sädemete tekitamist, kuni bensiiniaurud on hajunud.
- Sulgege kõigi paakide korgid korralikult.
- Asendage vigased summutid.
- Enne kasutamist kontrollige alati visuaalselt, et lõiket-erad, tera poldid ja lõikeagregaat ei oleks kulunud või vigastatud. Asendage kulunud või vigastatud terad ja poldid, et säilitada tasakaalu.
- Mitme teraga niiduki korral olge ettevaatlik, sest ühe tera pöörlemine võib põhjustada teiste terade pöörlemist.

III Töötamine

- Ärge laske mootoril töötada kinnises ruumis, kus võivad koguneda ohtlikud vingugaasi aurud.
- Niitke ainult päevavalguses või hea kunstliku valgusega.
- Võimaluse korral vältige töötamist, kui muru on märg.
- Kallakutel töötades jälgige tasakaalu.
- Kõndige, ärge kunagi jookske.
- Kasutades ratastega rootormasinat, niitke piki kallakuid, mitte üles-alla.
- Kallakutel suunda muutes olge äärmiselt ettevaatlik.
- Ärge niitke liiga järskudel kallakutel.
- Olge äärmiselt ettevaatlik, kui pöörate niidukit ümber või enda poole.

- Peatage tera, kui niidukit on vaja kallutada, et ületada piirkondi, mida ei kata muru, või transportida niidukit niitmist vajavale alale ja sealt ära.
- Ärge kunagi kasutage muruniidukit vigastatud kaitseseadmeteta või ilma ohutusvahenditeta, nt kui deflektor ja/või murukoguja ei ole paigal.
- Ärge muutke mootori regulaatori seadeid ega koormake mootorit üle. Kui mootor töötab liiga kiiresti, võib suurenda oht, et inimesed saavad viga.
- Enne mootori käivitamist vabastage kõik terad ja käiguhoovad.
- Käivitage või lülitage mootor sisse ettevaatlikult vastavalt juhenditele ja jälgides, et jalad oleksid lõiketerast eemal.
- Ärge kallutage muruniidukit käivitamisel või mootori sisselülitamisel, välja arvatud juhul, kui muruniidukit on vaja käivitamiseks kallutada. Sel juhul kallutage ainult nii palju, kui tõesti vajalik ja tõstke ainult seda osa, mis on teist eemal.
- Mootorit käivitades ärge seiske väljaviske ava ees.
- Käsi või jalgu ei tohi asetada pöörlevate osade lähedale või alla. Kogu töötamise aja olge eemal väljalaskeavadest.
- Ärge kunagi tõstke ega kandke töötava mootoriga muruniidukit.
- Seisake mootor ja ühendage lahti süüteküünal:
 - enne takistuste puhastamist või väljaviskeava ummistuste kõrvaldamist;
 - enne muruniiduki kontrollimist, puhastamist või parandamist;
 - pärast kõrvalise esemega kokkupuutumist. Kontrollige muruniiduki kahjustusi ja kõrvaldage vead enne taaskäivitamist ja muruniidukiga töötamist;
 - kui muruniiduk hakkab liigselt vibreerima (kontrollige viivitamatult).
- Seisake mootor:
 - kui te lahkute muruniiduki juurest;
 - enne bensiini lisamist.
- Vähendage gaasikangi seadet mootori seiskamisel ning kui mootor on varustatud seiskumisventiiliga, keerake kütus kinni pärast niitmise lõppu.
- Madala niite korral töötage aeglaselt.

IV Hooldus ja hoiustamine

- Keerake kõik mutrid, poldid ja kruvid korralikult kinni, et niidukiga töötamine oleks ohutu.
- Ärge kunagi hoistage niidukit, mille kütusepaagis on bensiini, hoones, kus bensiiniaurud võivad kokku puutuda lahtise tule või sädemetega.
- Laske mootoril jahtuda enne niiduki hoiustamist kinnises ruumis.
- Tuleohutuse vähendamiseks hoidke mootor, summuti, aku ja bensiinipaak puhtad murust, lehtedest või liigsest õlist.
- Kontrollige tihti, et murukoguja ei oleks kulunud ega vananenud.
- Asendage kulunud või vigastatud osad.
- Kütusepaaki tuleb tühendada vabas õhus.

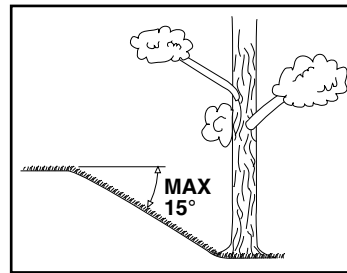

Эксплуатация

Косилку следует использовать только при наклоне склонов не более 15°.



Kasutamine

Vältige muruniiduki kasutamist pindadel, mille kalle on suurem kui 15°, et tagada piisav mootori õlitamine.



Naudojimas

Nenaudokite pjovėją ant žemės, kurios nolydis didesnis kaip 15°. Tai gali sutrikdyti variklio tepimą tepalu.



Lietošana

Pdāvju nevajadzētu lietot uz laukuma, kura slīpums pārsniedz 15°. Tas var izraisīt dzinēja eļļošanas problēmas.



Използване на косачката

Косачката да не се използва на терен, който има наклон повече от 15°. В противен случай могат да възникнат проблеми със смазването на двигателя.



Utilizare

Masina de tuns iarbă nu trebuie folosită pe terenuri având unghiul pantei mai mare de 15°. În caz contrar ar putea apărea probleme de lubrifiere a motorului.

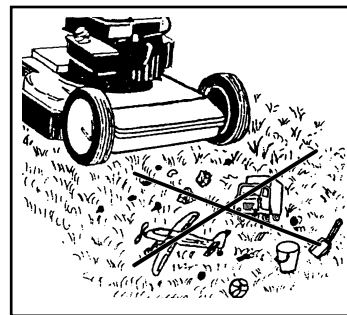

Перед кошением следует удалить с газона ветки, игрушки и камни и другие посторонние предметы.



Enne niitmist tuleks murult eemaldada kõrvalised objektid nagu: puuksad, kivid ja mänguasjad.



Prieš pradėdant pjauti, nurinkite nuo vejos visus daiktus, tokius kaip medžių šakas, žaislus, akmenis.



Pirms pdašanas no zāliena ir jānovāc tādi priekšmeti kā zari, rotadlietas un akmeņi.



Преди да започнете косенето, от тревната площ трябва да се отстранят предмети като клони, играчки, камъни и пр.



Înainte de tunderea ierbii îndepărtați din zonă toate obiectele cum ar fi crengi, jucării și pietre.

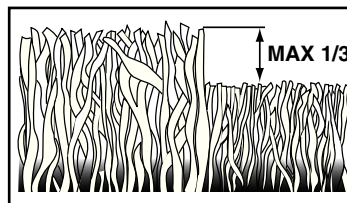

Косите газон два раза в неделю во время самых активных периодов роста. Не следует скашивать более чем 1/3 от длины травы, особенно, в засушливые периоды. В первый раз установите большую высоту скашивания. Проверьте результат и затем отрегулируйте высоту скашивания подходящим образом.



Kiire kasvu perioodil niitke muru kaks korda nädalas. Ärge kunagi lõigake rohkem kui 1/3 muru pikkusest, eriti mitte kuival perioodil. Esimest korda niites kasutage suurt lõikekõrgust. Kontrollige tulemust ja reguleerige välja soovitud lõikekõrgus. Niitke aeglaselt või väga pika rohu puhul kaks korda.



Pjaukite veją du kartus į savaitę per aktyvų žolės augimo periodą. Niekados nepjaukite daugiau kaip 1/3 žolės augščio, ypač sausuose metų laikotarpiuose. Pirmą kartą pjaunant, nureguliuokite didesnę pjovimo aukštį. Apžiūrėkite rezultata ir nuleiskite pjovėją iki pageidaujamo aukščio. Pjaukite lėtai ar pjaukite žolę du kartus, jeigu ji yra labai didelė.



Zāles aktīvās augšanas periodā pdaujiet zālienu divas reizes nedēļā. Nekad negrieziet vairāk nekā 1/3 no zāles kopējā garuma, it īpaši sausuma periodos. Pirmo reizi pdaujiet ar augstu griedšanas iestatījumu. Pārbaudiet rezultātu un nolaidiet pdāvju līdz vclamajam līmenim. Pdaujiet lcnām vai arī pdaujiet zāli divas reizes, ja tā ir dōti gara.



Косете тревата два пъти седмично по време на най-активните периоди на растеж. Никога не косете повече от 1/3 от височината на тревата, особено по време на сухи периоди. При косене за пръв път изберете по-голяма височина на косене. Проверете резултата и намалете височината на косене до желаното ниво. Косете бавно или косете на два пъти, когато тревата е много висока.



În perioada cea mai activă de creștere a ierbii tundeți iarba de două ori pe săptămână. În perioadele secetoase nu tundeți niciodată mai mult de 1/3 din lungimea ierbii. Prima dată faceți o încercare cu înălțimea de tăiere reglată la maxim. După verificarea rezultatului puteți regla înălțimea de tăiere după dorință. Nu avansați repede și tundeți iarba de două ori, dacă aceasta este prea lungă.

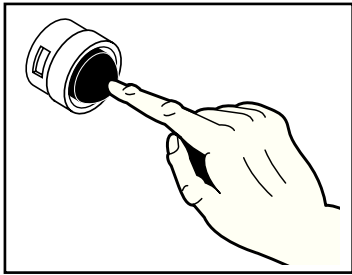

BG **Пускане и спиране**
 Поставете косачката на равна повърхност. Забележка: не върху чакъл или нещо подобно. Напълнете резервоара с чист бензин (не използвайте смес от бензин и масло). Можете да използвате както безоловен, така и оловен бензин. **Не наливайте бензин, докато работи двигателят.**

- За да пуснете студен двигател, натиснете горивната помпа (3) пъти, преди да се опитате да пуснете двигателя. Натискайте силно. Тази стъпка обикновено не е нужна, когато пускате двигател, който преди това е работил няколко минути.
- Дръжте спирачната вилка натисната към дръжката на косачката и бързо дръпнете дръжката за пускане на двигателя. Не отпускате пусковото въже, а го оставете бавно да се навие нагоре.
- За да спрете двигателя, отпуснете спирачната вилка.

ЗАБЕЛЕЖКА: При по-студено време стъпките за стартиране чрез горивната помпа евентуално трябва да се повторят. При по-топло време при много силно задействане на горивната помпа двигателят може да се препълни, вследствие на което няма да се задейства. Ако двигателят се препълни, изчакайте няколко минути преди да опитате отново да го пуснете и НЕ повтаряйте стъпките за горивната помпа.

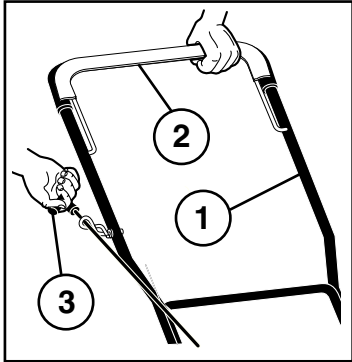

RO **Oprire si pornire**
 Asezați mașina pe o suprafață plană. Notă: nu pe prundis sau ceva similar. Alimentati rezervorul cu benzină fără ulei. Pot fi folosite atât benzina cu plumb, cât și benzina fără plumb. Nu alimentați în timpul funcționării motorului.

- Pentru a porni motorul la rece apăsați mai înainte dispozitivul de amorsare. Apăsați ușor. Această manevră nu este necesară dacă porniți motorul după o funcționare de câteva minute.
- Țineți cu mâna furca frânei motorului și trageți de cordonul demarorului. Nu lăsați cordonul să sară înapoi.
- Pentru a "OPRI" motorul lăsați furca frânei motorului.

NOTĂ: pe vreme friguroasă poate că va trebui să acționați de mai multe ori asupra dispozitivului de amorsare. Pe vreme călduroasă acționarea în repetate rânduri asupra dispozitivului de amorsare poate cauza înăbușirea motorului și motorul nu va porni. Dacă înecați motorul așteptați câteva minute și încetați de a mai acționa asupra dispozitivului de amorsare.

BG (1) ГОРНА ДРЪЖКА
 (2) СПИРАЧНА ВИЛКА
 (3) ДРЪЖКА ЗА ПУСКАНЕ

RO (1) MĂNERUL SUPERIOR
 (2) FURCA FRĂNEI
 (3) MĂNERUL DEMARORULUI

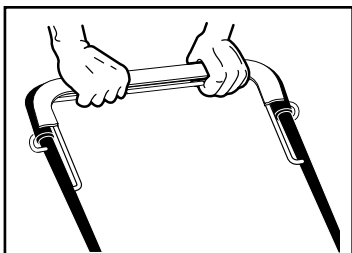

RU **Привод**
 • Передний привод включен (1) и выключен (2) с помощью рычажка муфты, расположенного в верхней части рукоятки.

EE **Likumine**
 • Edasikäik lülitatakse sisse (1) ja välja (2) lülitushoovast käepideme peal.

LT **Pavara**
 • Pavara įsijungia (1) ir atsijungia (2) droselio pagalba.

LV **Piedziņa**
 • Priekdcjā piedziņa ir saslcgta (1) un atlaista (2) ar saijuga kloīi roktura augdā.

BG **Задвижване**
 • Включването (1) и изключването (2) на задвижването става с помощта на вилката на съединителя на горната част на дръжката на косачката.

RO **Actionare**
 • Cuplare (1) și decuplare (2) cu acționarea barei de cuplare aflat la capătul mânerului.

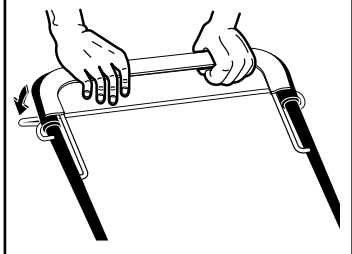

LT **Saugaus darbo praktika pėsčiojo vairavimo rotacijos žoliapjovėms.**
SVARBU: Ši pjovimo mašina gali amputuoti rankas ir kojas ir sviesti užkliudytus daiktus. Sekančių saugumo taisyklių nesilaikymas gali rimtai sužaloti arba sukelti mirtį.

I. Apmokymas

- Atydžiai perskaitykite šią instrukciją. Įsidėmėkite apie valdymą ir teisingą įrangos naudojimą.
- Niekada neleiskite naudoti žoliapjovę vaikams arba žmonėms, kurie nėra susipažinę su naudojimosi instrukcijomis. Vietiniai valdžios organai gali apriboti operatoriaus amžių.
- Niekada nepjaukite kol šalia yra žmonės, ypač vaikai arba gyvūnai.
- Atsiminkite, kad operatorius arba vartotojas yra atsakingi už nelaimingus atsitikimus arba pavojų, kas grėsia kitiems žmonėms arba jų turtui.

II. Paruošimas

- Pjaudami visuomet dėvėkite tvirtą neslystantį padis avalynę ir ilgas kelnes. Nedirbkite su įranga būdami basomis kojomis arba avėdami atvirą avalynę.
- Kaip reikiant patikrinkite plotą, kur naudosite įrangą, ir pašalinkite visus daiktus, kuriuos žoliapjovė gali užkliudyti ir nusviesti.
- [SPĖJIMAS – benzinas yra greitai užsiliepsnojantis skystis.

- Laikykitė degalus specialiai tam skirtuose rezervuaruose.

- Pilkite degalus (benziną) į baką tiksliai po atviru dangumi ir tuo metu jokiu būdu nerūkykite.

- Pilkite degalus prieš variklio užvedimą. Niekada nenuimkite degalų bako dangtį arba nepilkite benzinau kai variklis dirba arba kol variklis yra užkaitęs.

- Jeigu benzinas išsilieja, nemėginkite užvesti variklį, bet pergabinkite mechanizmą toliau nuo išsiliejimo vietos ir pasistenkite išvengti užsidegimo pavojaus kol benzino garai išsisklaidys.

- Atsargiai keiskite visus degalų bakelių ir konteinerių dangčius.

- Pakeiskite sugedusius dulintuvus.
- Prieš naudojimą visada vizualiai patikrinkite, ar ašmenys, ašmenų varžtai ir pjaustytuvo montažo detalės nėra nudilusios arba sugadintos. Pakeiskite nudilusias arba sugadintas detales ir varžtus, kad mechanizmas išlaikytų pusiausvirą.
- Naudojantis daugiaašmeniu mechanizmu, elkitės atsargiai, nes sukant vieną ašmenį gali sukilti ir visi kiti.

III. Naudojimas

- Nepaleiskite variklį uždaroje patalpoje, kur gali susikaupti pavojingi anglies monoksido garai.
- Pjaukite tiksliai dienos šviesoje arba prie geros dirbtinės šviesos.
- Venkite, kur įmanoma, naudoti įrangą drėgnai žolei pjauti.
- Būkite atsargūs apipjaudami šlaitus.
- Eikite, niekada nebėkite.
- Naudojantis rotoriniu mechanizmu ant tekinių, pjaukite skersai šlaitą, ne stačiai aukštyn žemyn.
- Elkitės labai atsargiai, kada keičiate kryptį dirbdami ant šlaitų.
- Nepjaukite per daug stačius šlaitus.
- Elkitės labai atsargiai, kada žoliapjovę pasukate, apskukate atgal arba traukiate link savęs.

- Sustabdykite ašmenį, jeigu žoliapjovę reikia pakreipti transportuojant ne per žolę, arba transportuojant žoliapjovę į kitą numatytą nupjauti plotą.

- Niekada nedirbkite su žoliapjovę, kuriai sugedę saugumo įrenginiai, arba be uždėtų saugumo įtaisų, operatoriaus amžių.

- Nekeiskite savavališkai variklio gamyklos reguliavimą ir nedidinkite variklio apskukų skaičių. Naudojant variklį per daug dideliu greičiu, gali padidėti susižalojimo mechanizmu rizika.

- Prieš paleidžiant variklį atlaisvinkite visus tvirtinamuosius varžtus, kurie buvo prisukti transportuojant įrangą.

- Užveskite variklį arba įjunkite motorą atsargiai pagal instrukciją, stovėdami saugiu atstumu nuo ašmenų.

- Nepakreipkite žoliapjovę užvedant variklį arba įjungiant motorą, išskyrus atvejus, kada žoliapjovę turi būti pakreipta prieš paleidimą. Šiuo atveju nepakreipkite daugiau negu reikalinga ir pakelkite tiksliai tą dalį, kuri randasi toliau nuo operatoriaus.

- Neužveskite variklio stovėdami priešais išmetimo vamzdį.

- Laikykitės saugiu atstumu nuo rotuojančių detalių, saugokite Rankas ir kojas. Nuolat sekite, kad išmetimo vamzdžio anga būtų atvira.

- Niekada nekelkite arba neneškite žoliapjovę kol dirba variklis.

- Išjunkite variklį ir atjunkite uždegimo žvakių laidą šiais atvejais:

- prieš išvalant mechanizmą arba dujų išmetimo angą;

- prieš patikrinant, išvalant arba dirbant su žoliapjovę;

- įtraukus svetimkūnius arba užkliudžius daiktus. Patikrinkite žoliapjovę, ar nėra sugadintas ašmuo bei kitos dalys, - išsiskykite prieš iš naujo paleidžiant ir naudojant žoliapjovę;

- žoliapjovę pradėjus nenormaliai vibruoti (patikrinkite nedelsiant).

- Sustabdykite variklį:

- kada paliekate žoliapjovę arba baigiate darbą;
- prieš degalų įpylimą.

- Sumažinkite droselio padėtį kol variklis išsijungtas ir, jeigu variklis yra su išsijungimo vožtuvu, užsukite degalus baigę pjovimo darbus.

- Nesukubkite stumdami dirbančią šienapjovę.

IV. Eksploatacija ir laikymas

- Laikykitė visas veržles ir varžtus prisuktus ir įsitikinę, kad visa įranga yra saugioje darbinėje padėtyje.

- Niekados nelaikykitė uždaroje patalpoje įrangą su benzinu bako, nes benzino garai gali užsiliepsnoti nuo atvirs liepsnos arba kibirkštės.

- Leiskite varikliui pravėsti ir tiksliai tada padėkite uždaroje patalpoje.

- Kad išvengtumėte gaisro pavojaus, laikykite variklį, dulsintuvą, baterijų skyrių bei benzino laikymo vietą švarias, neužterštas žole bei tepalais.

- Dažnai tikrinkite žolės surinkėją, ar nėra nudilęs arba susidėvėjęs.

- Pakeiskite nudėvėtas ir sugadintas dalis.

- Jeigu reikia ištuštinti ar išvalyti degalų baką, darykite tai tiksliai po atviru dangumi.



Drošas ekspluatācijas prakse gājēju vadītiem rotācijas zāles pļāvjiem

SVARĪGI: Ēd griezšanas maģina spēj amputēt kājas un rokas, un sagraizīt priekšmetus. Sekojot drošības instrukciju neievērošana var izraisīt nopietnus ievainojumus vai nāvi.

I. Apmācība

- Uzmanīgi izlasiet instrukcijas. Iepazīstieties ar vadības sistēmu un to, kā pareizi lietot iekārtu.
- Nekad nedāujiet izmantot zāles pļāvju bērniem vai cilvēkiem, kas nav iepazinudies ar instrukcijām. Vietējie noteikumi var ierobežot iekārtas vadītāja vecumu.
- Nekad nepāruļiet zālienu, kad tuvumā atrodas cilvēki, it īpaši bērni, vai dzīvnieki.
- Neaizmirstiet, ka ierīces vadītājs vai lietotājs ir atbildīgs par nelaimes gadījumiem vai radītājām briesmām citiem cilvēkiem vai viņu īpašumam.

II. Sagatavošanās

- Pļaujot zālienu, vienmēr valkājiet izturīgus apavus un garas bikses. Nedarbiniet ierīci, ja jums ir kailas kājas vai arī kājās ir sandales.
- Pamatīgi pārbaudiet platību, kur ierīce tiks izmantota, un novāciet visus priekšmetus, ko maģina var pasviest tālāk.
- BRĪDINĀJUMS - Benzīns ļoti viegli uzliesmo.
 - Glabājiet benzīnu tīrā nolūkam īpaši paredzētos konteineros.
 - Uzpildiet degvielu tikai ārā un degvielas uzpildes laikā nesmēciet.
 - Pirms motora iedarbināšanas uzpildiet iekārtu ar degvielu. Nekad neņemiet nost benzīna tvertnes vāku un neuzpildiet degvielu, ja motors darbojas vai arī ir karsts.
 - Ja benzīns ir izdēfakstījies, nemēģiniet iedarbināt motoru, tā vietā pārvietojiet maģinu prom no laukuma ar izdēfakstīto benzīnu un centieties neradīt aizdedzes avotu, kamēr benzīns nav izkļaidzts.
 - Kārtīgi novietojiet visas benzīna tvertnes atpakad un aizgrieziet konteineru vākus.
- Nomainiet bojātus klusinātājus.
- Pirms lietošanas vienmēr vizuāli pārbaudiet, vai asmeņi, asmeņu skrūves un griezņi nav nolietojudies vai bojāti. Nomainiet nolietotu vai bojātus asmeņus un skrūves komplektos, lai saglabātu līdzsvaru.
- Uzmanieties, rīkojoties ar daudzāsmeņu maģinām, tā kā grieztos vienam asmenim, griežas ar pārcijie.

III. Ekspluatācija

- Nedarbiniet motoru ierobežotā telpā, kur var sakrāties bīstamie oglekļa monoksīda dūmi.
- Pļaujiet tikai dienas gaismā vai pie laba mākslīgā apgaismojuma.
- Kur vien iespējams, nedarbiniet iekārtu uz slapjas zāles.
- Vienmēr pārliecinieties, ka turaties droši uz kājām nokalniņš.
- Staigājiet, nekad neskrīniet.
- Lietojot ar riteņiem apgādātās rotācijas maģinas, pļaujiet diagonāli pa nokalniņš, nekad ne augdūp un lejup.
- Esiet īpaši uzmanīgi, mainot virzienu uz nogāzēm.
- Nepāruļiet uz pārcijie stāvām nogāzēm.
- Esiet īpaši uzmanīgi, virzoties atpakadgaitā, vai velkot zāles pļāvju uz sevi.

- Apstādiniet asmeni, ja zāles pļāvju nepieciešams noliekt, pārvietojot pāri virsmām, kas nav klātas ar zāli, un pārvietojot zāles pļāvju uz un prom no pļaušanas vietas.
- Nekad nedarbiniet zāles pļāvju ar bojātu aizsargu vai arī ja drošības ierīces, piemēram, deflektori vai zāles savācēji, nav savā vietā.
- Nomainiet motora regulatora iestatījumus un nedarbiniet motoru paātrinātā režīmā. Darbinot motoru pārcijie ātri, jūs riskējat gūt traumas.
- Pirms iedarbināt motoru, izslēdziet visus asmeņus un izspiediet sajūgu.
- Iedarbiniet dzinēju vai arī ieslēdziet motoru uzmanīgi saskaņā ar instrukcijām, un turot kājas labi tālu no asmens.
- Nenolieciet zāles pļāvju, kad iedarbināt dzinēju vai ieslēdzat motoru, izņemot gadījumus, kad zāles pļāvju nepieciešams noliekt, lai iedarbinātu. Ēajā gadījumā nenolieciet to vairāk, nekā tas ir nepieciešams, un paceliet tikai to pusi, kas ir vistālāk no vadītāja.
- Neiedarbiniet dzinēju, stāvot izviedcja priekšā.
- Nelieciet rokas vai kājas pie vai zem rotējošām detaļām. Nekad nestāviet pie izviedcja atvērta.
- Nekad neceliet un nenesiet zāles pļāvju, kamēr darbojas motors.
- Izslēdziet dzinēju un atvienojiet aizdedzes sveces vadu:
 - pirms tirāt bloīctas vietas un izviedcju;
 - pirms pārbaudāt, tirāt vai darbināt zāles pļāvju;
 - pēc uzduršanās svediermenim. Pārbaudiet, vai zāles pļāvjs nav bojāts un veiciet nepieciešamos remontdarbus, pirms atkal ieslēdzat un darbināt zāles pļāvju;
 - ja zāles pļāvjs sāk neparasti vibrēt (pārbaudiet uzreiz).
- Apstādiniet dzinēju:
 - ikreiz, kad atstājat zāles pļāvju;
 - pirms degvielas uzpildes.
- Samaziniet degvielas droseles iestatījumus dzinēja izslēgšanas laikā un, ja, dotā modeļa dzinējs ir apgādāts ar degvielas izslēgšanas slēdzi, atslēdziet degvielu pļaušanas beigās.
- Lietojot piekabes sēdekli, kustieties līnām.

IV. Apkalpe un glabāšana

- Piegrieziet ciedi visas skrūves un uzgrieņņus, lai iekārta būtu drošā darba stāvoklī.
- Nekad neglabājiet iekārtu, kuras tvertņš ir benzīns, čkā, kur izgarojumi var saskarties ar uguns liesmu vai dzirksteli.
- Ēaujiet dzinējam atdzist, pirms noglabājiet iekārtu noģotajā vietā.
- Lai samazinātu ugunsbīstamību, rūpējieties par to, lai dzinēja, akumulatorā un benzīna uzglabāšanas vietā nebūtu zāle, lapas un tie nebūtu pārāk ēdņaini.
- Bieži pārbaudiet zāles savācēju, lai pārliecinātos, ka tas nav nolietojies vai bojāts.
- Drošības nolūkā nomainiet nolietotās vai bojātās detaļas.
- Ja degvielas tvertne ir jāiztukdo, tas jādara ārā.

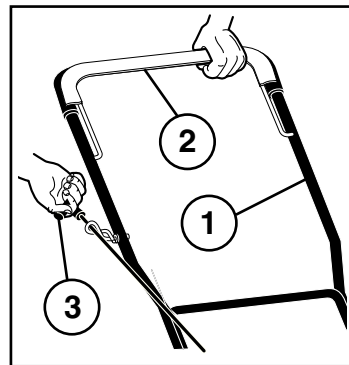
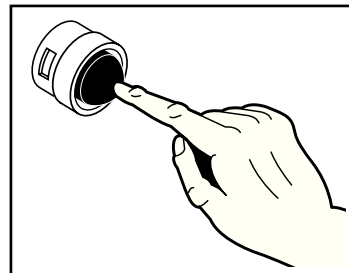

- (1) ВЕРХНЯЯ РУКОЯТКА Тормозом
- (2) БУГЕЛЬ УПРАВЛЕНИЯ Тормозом
- (3) РУКОЯТКА СТАРТЕРА

- (1) ŪLEMINĒ KĀEPIDE
- (2) PIDURINOOB
- (3) STARTERIKĀEPIDE

- (1) VIRŠUTINĒ RANKENA
- (2) STABDIS
- (3) STARTERIO RANKENA

- (1) AUGĒCJĀIS ROKTURIS
- (2) BREMŅU SKAVA
- (3) STARTERA ROKTURIS



Пуск и остановка

Поместите косилку на плоской поверхности. Примечание: не помещать на гальке и т.п. Можно использовать как неэтилированный, так и этилированный бензин. **Не заливайте топливо при работающем двигателе.**

- Для запуска холодного двигателя нажмите подкачивающее устройство (3) несколько раз перед попыткой запустить двигатель. Этот шаг не нужен, если вы включаете двигатель, который перед этим уже проработал несколько минут.
- Удерживая бугель управления тормозом двигателя у рукоятки, быстро потяните рукоятку стартера. Не допускайте, чтобы трос стартера отходил назад.
- Для выключения двигателя освободите бугель управления тормозом двигателя.

ПРИМЕЧАНИЕ: В условиях холода может понадобиться повторить операцию с подкачивающим устройством. В условиях тепла чрезмерное использование подкачивающего устройства может привести к перезаливке, и двигатель не включится. В случае перезаливки двигателя подождите несколько минут перед перезапуском и НЕ действуйте подкачивающее устройство.



Kāivītamine ja seiskamine

Seadke niiduk tasasele pinnale. Mārkus: mitte kruusale vms. Tātīke paak bensīnīga, mitte ūīl-bensīni seguga. Kasutada vōib nī plīivaba kui plīibensīni. **Ārģe lisage kūtust, kui moor tōōtab.**

- Kūlma mootori kāivītamiseks vajutage (3) korda eelpumbale, enne kui ūritate mootorit kāivītada. Vajutage tuģevasti. Kui kāivītatakse mootorit, mis on juba mōne minuti tōōtanud, ei ole seda tavaliselt vaja teha.
- Suruge pidurihoob kāepideme suunas ja tōmmake kiiresti starterikāepidemest. Ārģe laske starterinōōri lihsalt niisama lahti, vaid jālgīģe, et see keriks.
- Mootori seiskamiseks vabastage juhtkang.

MĀRKUS: Jaheda ilmaga vōib osutada vajalikuks eelpumba kasutamist korrata. Sooja ilmaga vōib eelpumba līģne kasutamīne pōģhjustada mootori ūleujutamist, mille tagajārgel mootor ei kāivitu. Kui olete mootori ūle ujutanud, oodake mōni minut, enne kui pūiate mootorit uuesti kāivītada. ĀRģE vajutage enam eelpumbale.



Paleidimas ir sustabdimas

Padēti pīvejā ant plokštāus pavīrģiaus. Pastaba: ne ant žvyruoto ar kīto panaģsaus bīraus pavīrģiaus. Iplīkite degalus ī bakā, **nepīmaģsyti tepalu.** Degalai ī tepalai naudojami beģvino priemaiģu. **Nepīlķite benzīno kol dirba varķklis.**

- Prieģ paleidģiantģaltā varīklģ trīs (3) kartus nuspauskīte pagrīndīnģ jungtūķā. Spausķite stīpīriai. Tai dartyi nepūģtīna, paleidģiantģ varīklģ, kuris yra kelias minutes jau dirbēģ.
- Laikyķite varīklģo stabdģ prie rankenos ir greitai patraukīte starterio rankenāģ. Neleiskīte starterio trosui nuslysti atgal.
- Norint sustabdyti varīklģ, atleiskīte varīklģo stabdģ.

PASTABA: Ūģvedantģaltame ore gali prireikti pakartoti ūģvedima keletā kartū. Šīltesniame ore gali gautis persiurbimas ir varķklis neuģsvīves. Jeigu varķklis persiurbtas, palauķite kelias minūtes, po to bandyķite ūģvesti īģ vienomkarto. **NEKARTOKITE** keletā kartū.



Iedarbināšana un apstādināšana

Novietojiet pļāvju uz līdzenas virsmas. Ievģrojiet: Ne uz grants vai līdģģģas virsmas. Piepildiet tvertni ar benzīnu, nevis ēdģas un benzīna maisģjumu. Var izmantot kā degvielu bez tā arī ar svina piedevām. Neuzpildiet maģīnu ar benzīnu, ja darbojas motors.

- Lai iedarbinātu aukstu dzinēju, piespīdīet rokas pumpi (3) reizes, pirms mģģināt to iedarbināt. Spīdīet stīpīri. Ēīs pasāķums parasti nav nepiecieģams, iedarbinot dzinēju, kas jau ir darboģies daģas minūtes.
- Turiet dzinģja bremģu skavu pie roktura un āģri paruļģiet startera rokturi. Nedāģjiet startera trosēi aizķrist atpakad.
- Lai apstāģdģinātu motoru, atlaidģiet motora bremģu skavu.

IEVģROJĪET: Aukģtāķos laika apstāķģos var bģt nepiecieģams atķārtot pumpģģģanu. Šīlģos laika apstāķģos pārcijģģa pumpģģģanas rezultātā degviela var pārcijģģināt motoru un dzinģģģ nesāķģ darbotģies vispār. Ja jģģ tomģģr pārcijģģināt motoru ar degvielu, nogaidģiet daģas minūtes pirms mģģināt to atkal iedarbināt, taģģu **NEATĶARTOJĪET** pumpģģģanu.

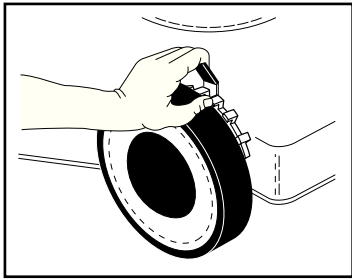

RU Регулировка
Косилка может регулироваться для различной высоты резки. Отрегулируйте на нужный уровень кошения с помощью рычага на каждом колесе. Перемещая рычаг к колесу, установите уровень кошения.

EE Reguleerimine
Niidukit on võimalik reguleerida erinevatele lõikekõrgustele. Reguleerige niiduk soovitud kõrgusele iga ratta juures oleva hoova abil. Liigutage hoova ratta suunas ja valige sobiv lõikekõrgus. Kõik rattad peavad olema samal kõrgusel, vastasel korral on tulemuseks ebaühtlane lõikus.

LT Reguliavimas
Pjovėjui galima nustatyti skirtingus pjovimo augščius. Reguli-uokite pageidaujama augštį su jungikliu, esančiu prie kiekvi-eno rato. Visi ratai turi būti vienodame augštyje, kitaip gausis nelygus pjovimas.

LV Regulāšana
Pāāvčjam var uzdot datādus griedanas līmeņus. Noregulčjiet včlamo griedanas līmeni, izmantojot kloii pie katra no riteņiem. Pastumiet kloii uz riteņa pusi un uzdodiet griedanas līmeni. Visiem riteņiem ir jābūt vienā un tajā pašā augstumā, pretčjā gadījumā zāle būs nopdauta nevienmčrīgi.

BG Настройка
Косачката може да се настрои на различна височина на косене. Настройте желаната височина на косене с лоста на всяко колело. Натиснете лоста към колелото и настройте височината на косене. Всички колела трябва да са монтирани на еднаква височина; в противен случай се получава неравномерно косене.

RO Ajustare
Înălțimea masinii de tuns iarbă poate fi ajustată la diferite nivele. Ajustați înălțimea dorită de tăiere prin acționarea brațului fiecărei roți. Miscați brațul către roată și reglați înălțimea de tăiere. Toate roțile trebuie să fie la aceeași înălțime, în caz contrar va rezulta o tăiere neuniformă.

RU Заправка маслом
Залейте в двигатель машинное масло. Можете использовать SAE30 (Прочитайте также прилагаемое руководство по эксплуатации двигателя).

EE Mootoriselle õli lisamine
Valage õli mootori karterisse. Kasutage õli SAE 30. (Tutvuge ka juuresoleva mootori kasutusjuhendiga.)

LT Tepalo įpylimas
Įpilkite į variklį variklio tepalą. Galima naudoti SAE30š (Perskaitykite pridėt variklio naudojimo instrukcijas.)

LV Ed'das ieliedana
Ieliet dzinčā motoru ed'du. Varat lietot SAE30. (Izlasiet arī pievienotās motoru ekspluatācijas instrukcijas.)

BG Пълнене на масло
Налейте масло в двигателя. Може да се използва SAE30. (Прочетете и приложеното упътване за експлоатация на двигателя.)

RO Alimentarea cu ulei
Alimentați motorul cu ulei de motor. Se poate folosi ulei SAE 30 (citiți de asemenea instrucțiunile referitoare la operarea motorului).

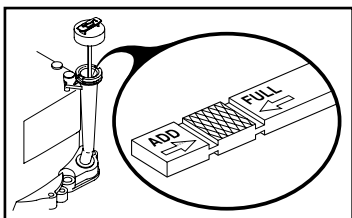

BG Указания за безопасност при работа с роторна косачка
Важно: Тази машина за косене на трева може да отреже ръка или крак, или да среже попаднал в нея предмет. Неспазването на следните указания за безопасност може да доведе до наранявания дори и до смърт.

I. Указания за работа

- Прочетете внимателно следните упътвания за работа. Запознайте се с управлението и правилното използване на съоръжението.
- Никога не допусквайте контакт с косачката на деца или лица, които не са запознати с указанията. Местните разпоредби могат да поставят ограничение за възрастта на опе-ратора.
- Никога не косете в близост до хора и особено до деца и домашни животни.
- Имайте предвид, че лицето, което управлява косачката, носи отговорност за нещастните случаи и опасността, застрашаваща други хо-ра или имуществото им.

II. Подготовка за работа

- По време на работа с косачката винаги носете подходящи обувки и дълги панталони. Не работете боси или обути с отворени сандали.
- Внимателно проверете мястото, където ще се използва съоръжението, и отстранете всички предмети, които могат да бъдат увлечени от машината.
- ВНИМАНИЕ** – Бензинът е силно запалително вещество.
 - Горивото да се съхранява в специално предназначени за тази цел контейнери.
 - Наливането на гориво да се извършва само на открито, като при това не трябва да се пуши.
 - Наливайте гориво само при предварително изключен двигател. Никога на сваляйте капака на цистерната и не наливайте гориво при рабо-тещ или още топъл двигател.
 - В случай, че се излее навън бензин, никога не правете опит да включите двигателя, а из-теглете машината извън мястото на разлива като избягвате каквито и да е източници на запалване
 - до разнасянето на бензиновите пари.
 - Затворете грижливо всички капаци на цистер-ната или контейнера.
- Неизправните шумозаглушители да се под-менят с нови.
- Преди употреба на косачката да се провери визуално дали ножовете, винтовете на ножо-вете или комплектното режещо устройство не са износени или повредени. Подменете изно-сените или повредени ножове и винтовете – за запазване на равновесието.
- При машините с повече ножове обърнете осо-бено внимание на изправността им, тъй като при въртенето всеки от ножовете може да повреди останалите.

III. Начин на работа

- Не пускайте машината да работи в затво-рено пространство, където може да се получи натрупване на опасния газ въглероден моно-кисл.
- Косете само на дневна светлина или при силно изкуствено осветление.
- Избягвайте да косите мокра трева, ако това не е непременно необходимо.
- Постарайте се по време на работа да имате винаги стабилна опора.
- Ходете нормално, никога не тичайте.
- При роторните машини на колела, при ко-сене, се движете винаги напречно на на-клона; никога нагоре или надолу.
- Необходимо е изключително внимание при промяна на посоката на движение по наклон.
- Не косете при прекалено стръмен наклон на терена.
- Необходимо е особено внимание, когато обръщате или теглите косачката към себе си.

- Спрете движението на ножовете, когато косачката трябва да бъде наклонена за пренасянето ѝ през нетревни площи, както и при придвижването ѝ от едно място на косене към друго.
- Никога не работете с косачка с неизправни защитни приспособления или без предпазни устройства, например предпазен капак и/или кошове за трева.
- Не променяйте настройките на регулатора на двигателя и не го ускорявайте прекалено. При работа с висока скорост на двигателя се повишава рискът от нараняване.
- Разблокирайте всички ножове и улеи, преди включването на двигателя.
- Внимателно пуснете машината или включете двигателя съгласно упътванията, при което кракът Ви трябва да бъде възможно най-далече от ножа.
- Не наклонявайте косачката при пускането на машината или включването на двигателя, освен ако това е необходимо за започване на работа. В такъв случай не наклоняйте косачката повече от абсолютно необхо-димото и повдигнете само тази ѝ част, която е отделена от лицето, което я управлява.
- Не пускайте машината да работи, докато стоите отпред на улея за излизане на тревата.
- Не поставяйте ръка или крака си в близост или под въртящите се части. През цялото време стойте настрана от отвора за извър-ляне на тревата.
- Никога не бива да повдигате или носите ко-сачката при включен двигател.
- Спрете машината и откачете проводника към запалителната свещ:
 - преди почистване на отвора от задр-ъстване;
 - преди проверка, почистване или извър-шване на други работи по косачката;
 - след удар от твърдо чуждо тяло. Прег-ледайте косачката за повреди и направете необходимите поправки, преди повторното пускане и започване на работа.
 - ако косачката започне ненормално да вибрира (необходима е незабавна прове-рка).
- Спирайте двигателя:
 - винаги, когато оставяте косачката без надзор;
 - преди всяко наливане на гориво.
- Намалете настройката на клапана за времето на изключване и ако двигателят е снабден с кран за гасене, завъртете крана за спиране на горивото след завършване на косенето.
- Движете се бавно, когато използвате седа-лката.

IV. Поддръжка и съхранение

- Всички гайки, винтове и болтове трябва да бъдат затегнати за осигуряване на безопасни условия за работа с машината.
- Никога не съхранявайте бензин във вътре-шността на сградата, в която парите му могат да попаднат в контакт с открит пламък или искра.
- Преди да приберете косачката, независимо от това къде ще я съхранявате, трябва да оста-вите двигателя да изстине.
- За намаляване на риска от пожар двигателят, шумозаглушителят, мястото на акумулатора и местата за съхранение на бензина да се поддържат свободни от трева, листа или зам-ърсявания с грес.
- Да се проверява редовно кошът за трева за износване или влашаване на състоянието му.
- В интерес на сигурността подменяйте износе-ните или повредени части.
- Ако е необходимо да се изпразни резервоарът за гориво, това трябва да бъде направено н-вън.



Practicile exploatării sigure a masinii rotative de tuns iarbă cu acționare pedestră

IMPORTANT: Această masină de tuns iarbă poate amputa mâinile și picioarele, respectiv poate azvârli diferite obiecte. Nerespectarea următoarelor reguli de siguranță poate cauza răni grave sau chiar decesul.

I. Inițiere

- Citiți cu atenție instrucțiunile. Familiarizați-vă cu controlul și utilizarea corespunzătoare a masinii. Niciodată nu lăsați copii sau persoane nefamiliarizate să folosească mașina de tuns iarbă. Normele legislației locale pot sta-bili vârsta operatorului.
- Niciodată nu tundeți iarbă dacă există copii sau animale domestice prin apropiere.
- Gândiți-vă că operatorul sau utilizatorul este responsabil pentru accidentele sau pierderile suferite de alte persoane.

II. Pregătire

- În timpul cositului întotdeauna purtați încălțăminte groasă și pantaloni lungi. Nu utilizați echipamentul având picioarele neacoperite sau purtând sandale deschise.
- Inspectați foarte bine zona unde va fi folosită mașina și îndepărtați toate obiectele care ar putea fi aruncate de mașina de tuns iarbă.
- ATENȚIE** - benzina este foarte inflamabilă.
 - Depozitați combustibilul în recipiente speciale destinate în acest scop.
 - Realimentați doar în aer liber și nu fumați în timpul realimentării.
 - Realimentați înaintea pornirii motorului. Nu scoateți niciodată capacul rezervorului atât timp cât motorul funcționează sau este supraîncălzit.
 - Dacă în timpul alimentării s-a improscat benzină, nu încercați să porniți motorul ci îndepărtați mașina din aria improscată cu benzină, evitând astfel crearea unei surse de igniție atât timp cât vaporii de benzină nu s-au evaporat.
 - Reetansați capacul rezervorului și al canistrei de benzină.
- Înlocuiți tobele de esapament dacă acestea sunt deteriorate.
- Înaintea utilizării masinii întotdeauna verificați ca lamele, bolțurile lamelor și dispozitivul de tăiere să nu fie uzate sau deteriorate.
- În cazul masinilor de tuns iarbă tip multi-lamă aveți grijă ca prin rotirea unei lame să nu fie angrenate și alte lame.

III. Operare

- Nu operați motorul într-un spațiu închis unde s-ar putea acumula monoxid de carbon, care este foarte nociv.
- Tundeți iarbă doar la lumina zilei sau la lumină artificială foarte bună.
- Evitați folosirea masinii atunci când iarbă este umedă.
- Păstrați-vă stabilitatea atunci când lucrați în pantă.
- Când folosiți utilajul avansați încet, niciodată nu alergați.
- În cazul masinilor rotative tundeți iarbă de-a lungul pantei, niciodată de sus în jos sau invers.
- Aveți mare grijă la schimbarea direcției în pantă.
- Nu folosiți mașina pe suprafețe foarte abrupte.
- Aveți mare grijă când răsturnați mașina de tuns iarbă sau atunci când o trageți către dumneavoastră.
- Oprțiți lama dacă mașina de tuns iarbă trebuie răsturnată în vederea transportului peste suprafețe

nesădite cu iarbă sau atunci când o transportați pe o altă suprafață care trebuie coșită.

- Niciodată nu operați mașina având dispozitive de siguranță defecte, respectiv cu deflecțiile și/sau dispozitivul de reținere a ierbi în lipsă.
- Nu schimbați dispozitivul de reglare a funcționării motorului și nu operați motorul la viteză excesivă. Operarea motorului la viteză excesivă poate crește pericolul accidentărilor și al avariilor.
- Înaintea pornirii motorului decuplați toate cuțitele și ambreiajele.
- Porniți motorul cu foarte mare precauție și având picioarele la foarte mare distanță de cuțit.
- La pornirea motorului nu înclinați motorul decât dacă acest lucru se impune. În acest caz nu înclinați mai mult decât este necesar, ridicând acea parte care se află la o distanță mai mare de operator.
- Nu porniți motorul stând în fața jgheabului de evacuare.
- Nu puneți mâinile sau picioarele aproape de/sub părțile rotative. Întotdeauna mențineți curat orificiul de evacuare.
- Niciodată nu transportați mașina cu motorul pornit.
- Oprțiți motorul și debransați cablul electric care face legătura la bujie:
 - Înaintea curățării jgheabului de evacuare în cazul înfundării acestuia.
 - Înaintea curățării, verificării sau reparării masinii de tăiat iarbă.
 - După contactul lamelor cu un obiect străin, după care, înaintea repornirii și operării masinii, aceasta se verifică și la nevoie se execută lucrări de reparații.
 - Dacă mașina începe să vibreze (verificați-o imediat).
- Oprțiți motorul:
 - Întotdeauna când nu mai lucrați cu mașina.
 - Înaintea alimentării.
- Având motorul oprit reglați la minim dispozitivul de accelerare și, dacă motorul este prevăzut cu ventil de închidere, la terminarea lucrului oprțiți alimentarea cu combustibil.
- Înaintați încet când folosiți o banchetă remorcată.

IV. Întreținere și depozitare

- Verificați ca toate piulițele, bolțurile și suruburile să fie bine strânse pentru a asigura o funcționare în maximă siguranță a masinii.
- Pentru evitarea incendiilor niciodată nu lăsați mașina cu rezervorul conținând combustibil în clădiri unde pot exista scântei sau focuri deschise.
- Înaintea depozitării masinii lăsați motorul să se răcească.
- Pentru a reduce pericolul incendiilor îndepărtați firele de iarbă, frunzele sau excesul de lubrifiant de pe motor, tobă de esapament sau din apropierea compartimentului acumulatorului și a rezervorului.
- Verificați des dispozitivul de reținere a ierbi pentru a stabili dacă acesta este uzat sau deteriorat.
- Pentru siguranță înlocuiți componentele uzate sau deteriorate.
- La nevoie golirea rezervorului se face în aer liber.

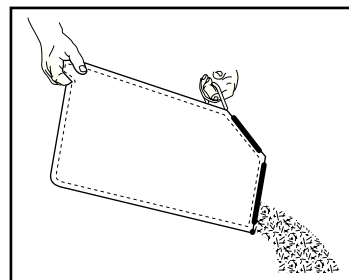

Ištuštinti žolės surinkėja

- Norint ištraukti žolės surinkėją, atleiskite stabdį kad sustotų variklis.
- Pakelti apatines dureles, paimti maišą už rankenos ir ištraukti.
- Tuštinant nekratyti maišo, kad išvengtų pažeidimų.



Lai iztukdotu savācēju

- Lai noņemtu zāles savācēju, atļaidiet dzinģja bremzes trimeri motorā apstādināšanai.
- Paceliet aizmugurģo vāku un izņemiet zāles savācēju aiz rokura.
- Neraustiet maisu iztukdojot, tas nevajadzīgi nolietos to.



Изпразване на торбата за трева

- За да свалите торбата за трева, освободете спиратната вилка за да спрете двигателя.
- Вдигнете задната вратичка и свалете торбата за трева, като я хванете за дръжката.
- При изпразването не влчете торбата по земята, защото така се изтъква ненужно.



Golirea dispozitivului de golire a ierbi

- Pentru a goli dispozitivul de reținere decuplați furca frânei motorului în vederea opririi motorului.
- Ridicați usa posterioară și scoateți dispozitivul de reținere prin apucarea mânerului acestuia.
- La golire nu trageți de sac, pentru a nu-l supune la uzură.

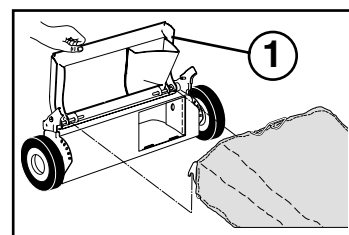

Переоснащение косилки

- Для ЗАДНЕГО МЕШКА –
- Травосборник установлен.
- Для МУЛЬЧИРОВАНИЯ –
- Задняя дверка (1) закрыта.



Niiduki ümberseadistamine

- TAGUMISE MURUKOGUJA KASUTAMINE -
- Murukoguja paigaldatud.
- LÕIGATUD ROHU KOMPOSTEERIMINE -
- Tagumine klapp (1) suletud.



Performuoti žoliapjovė

- ŽOLĖS REZERVUARUI-
- Žolės surinkėja įdėti.
- SMULKINTOJUI-
- Užpakalines dureles (1) uždaryti.



Lai pārveidotu pļāvģju

- AIZMUGURģJAM MAISAM -
- Uzmontģts zģles savģcģjs.
- SMALCINģĀĀANAI -
- Aizmugurģjais vģks (1) aizvģrts.



Монтиране на приспособления

- ИЗПОЛЗВАНЕ НА ЗАДНАТА ТОРБА ЗА ТРЕВА –
- Поставете торбата за трева.
- ЗА МУЛЧИРАНЕ –
- Затворете задната вратичка (1).



Modificarea masinii de tuns iarbă

- PENTRU AMBALARE ÎN SACI -
- Instalarea dispozitivului de reținere a ierbi.
- PENTRU CONCASARE -
- Închideți usa posterioară (1).

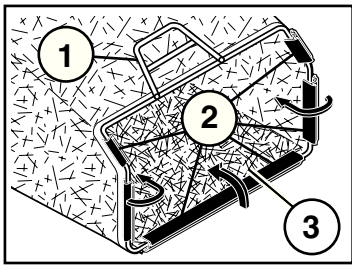

RU (1) РАМА ТРАВСОБОРНИКА
(2) ВИНИЛОВАЯ ОБМОТКА
(3) ОТВЕРСТИЕ РАМЫ

EE (1) MURUKOGUJA RAAM
(2) VINIÜLIST KATE
(3) RAAMI AVA

LT (1) SURINKĖJO RĖMAS
(2) VINILINIS TVIRTINIMAS
(3) RĖMAS

LV (1) SAVĀCĶRĀMIS
(2) PLASTMASAS UZMALAS
(3) SAVĀCĶRĀMJA ATVERE

BG (1) РАМКА НА ТРЕБАТА ЗА ТРЕВА
(2) ПЛАСТМАСОВИ ЛАЙСТНИ
(3) ОТВОР НА РАМКАТА

RO (1) CADRUL DISPOZITIVULUI DE REȚINERE
(2) DISPOZITIV DE FIXARE DIN VINIL
(3) APERTURA CADRULUI

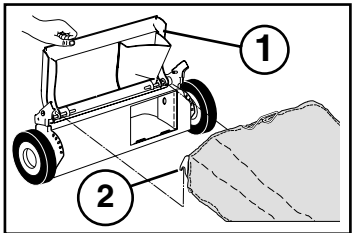

RU (1) ЗАДНЯЯ ДВЕРКА
(2) РАМА ТРАВСОБОРНИКА

EE (1) TAGUMINE KLAPP
(2) MURUKOGUJA RAAM

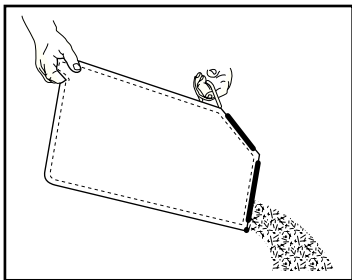

RU **Сборка и крепление травосборника**
 • Поместите раму травосборника в мешок для травы так, чтобы жесткая часть мешка оказалась на дне.
 • Поместите виниловую обмотку поверх рамы.
 • Травосборник закреплен к корпусу газонокосилки, когда задняя дверка опущена на раму травосборника.

EE **Murukoguja kokkupanek ja kinnitamine**
 • Pange murukoguja raam murukoguja kotti, koti jääk osa oleks suunatud alla.
 • Lükake vinüulist katted raamile.
 • Murukoguja kinnitub niiduki korpuse külge, kui tagumine klapp langeb murukoguja raamile.

LT **Surinkti ir pridėti žolės surinkėja**
 • Įdėti žolės surinkėjo rėmą į žolės maišą tvirta puse į apačią.
 • Uždėti vinilinius tvirtinimus ant rėmo.
 • Žolės surinkėjas pritvirtinamas prie žoliapjovės korpuso kai užpakalinės durys yra nuleistos ant žolės surinkėjo rėmo.

LV **Zāles savācējmaisa uzstādīšana un montāža**
 • Ievietojiet savācēja rāmi savācējmaišā, lai maisa stingrā daļa ir maisa ir apakšā.
 • Uzvelciet rāmiem plastmasas uzmalas.
 • Zāles savācējmaiss tiek nodrošināts, kad aizmugures no-laistais vāks spīņ pret savācēja rāmi.

BG **Сглобяване и поставяне на торбата за трева**
 • Поставете рамката в торбата за трева; твърдата част на торбата да е отдолу.
 • Поставете пластмасовите лайстни на рамката.
 • Торбата за трева се закрепва към корпуса на косачката, когато спуснете надолу задната вратичка върху рамката на торбата.

RO **Asamblarea si atasarea dispozitivului de reținere a ierbei**
 • Asezați cadrul dispozitivului de reținere în sacul de reținere, având grijă ca partea rigidă să fie pe fundul sacului.
 • Glisați pe cadru dispozitivul de fixare din vinil.
 • Dispozitivul de reținere este fixat pe carcasa atunci când usa posterioară este lăsată pe cadrul dispozitivului de reținere.

LT (1) UŽPAKALINĖS DURYS
(2) ŽOLĖS SURINKĖJO RĖMAS

LV (1) AIZMUGURČJĀIS VĀKS
(2) SAVĀCĶRĀMIS

BG (1) ЗАДНА ВРАТИЧКА
(2) РАМКА НА ТРЕБАТА ЗА ТРЕВА

RO (1) USĂ POSTERIOARĂ
(2) CADRUL DISPOZITIVULUI DE REȚINERE

RU **Опорожнение травосборника**
 • Для снятия травосборника отпустите бугель управления тормозом для остановки двигателя.
 • Поднимите заднюю дверку и удалите травосборник с помощью рукоятки.
 • Не волочите по земле мешок, это приведет к его преждевременному износу.

EE **Murukoguja tühjendamiseks**
 • Murukoguja eemaldamiseks vabastage pidurihoob, et mootor seiskuks.
 • Tõstke tagumine klapp üles ja eemaldage käepidemest kinni hoides murukoguja.
 • Ärge laske kotti mõõda maad loheseda, kui te seda tühjendate; see võib põhjustada liigset kulumist.

RU Эти символы могут присутствовать на вашей машине или встречаться в литературе, входящей в комплектацию. Вы должны выучить и понимать их значение.

EE Need sümbolid võivad esineda teie niidukil või sellega kaasasolevas kirjanduses. Tehke nende tähendus endale selgeks.

LT Šie simboliai gali būti pavaizduoti ant jūsų mechanizmo arba gaminio instrukcijoje. Įsidėmėkite simbolius ir supraskite jų reikšmę.

LV Die simboli var parādīties uz jūsu mašīnas vai arī produkta dokumentācijā. Lemācieties un izprotiet to nozīmi.

BG Тези символи ще намерите върху Вашата машина или в документацията, доставена с изделието. Моля запознайте се с тяхното значение.

RO Aceste simboluri pot apărea pe masina dumneavoastră sau în manualul de utilizare furnizat odată cu aceasta. Învățați și înțelegeți sensul acestora.



ПРОЧИТАЙТЕ ИНСТРУКЦИЮ ПО ЭКСПЛУАТАЦИИ
 LUGEGE KASUTUSJUHENDIT
 PERSKYTYKITE NAUDOTOJIMOSI INSTRUKCIJŲ
 IZLASIET LIETOŠANAS INSTRUKCIJU
 ПРОЧЕТЕТЕ УПЪТВАЕТО
 CITITI MANUALUL DE UTILIZARE

L НИЗКИЙ
 MADAL
 ZEMAS
 ZEMU
 НИСКО
 DIMINUARE

H ВЫСОКИЙ
 KÖRGE
 AUGSTAS
 AUGSTU
 ВИСОКО
 CREȘTERE

Б БЫСТРО
 KIIRESTI
 GREITAI
 АТРИ
 БЫСТРО
 VITEZĂ DE
 AVANSARE MARE

М МЕДЛЕННО
 AEGLASET
 LĒTI
 LĒNI
 БАВНО
 VITEZĂ DE
 AVANSARE MICA

Т ТОПЛИВО
 ŪLIROIK
 PŪJAVIŠKIS
 EDDAS SPIEDIENS
 НАЛЯГАНЕ НА МАСЛОТО
 ÎNĂLȚIMEA MAȘINII DE TUNS IARBĂ

П ПРЕДУПРЕЖДЕНИЕ
 ЕТТЕВААУСТ
 АРՄԵՐԱԿԱՆ
 PĪSARGĪETIES
 ВНИМАНИЕ!
 PRECAUTIE

О ОПАСАЙТЕСЬ ВЛЕТАЮЩИХ ПРЕДМЕТОВ
 HOIDUIGE LENDU PAISKUNUD ESEMETE EEST
 SAUGOKĪTES NUO METAMŲ DAIKTŲ
 PĪSARGĪETIES NO SVIESTIENS PRIEKŠMETIEM
 ПАЗЕТЕ СЕ ОТ ИЗХЪРЛЯНИ ПРЕДМЕТИ
 ATENȚIE LA OBIECTELE AZVĂRLITE

Д ДВИГАТЕЛЬ ВКЛ
 MOOTORI KĀIVITĀMINE
 MARKILO (MOTOROS) PALEIDIMAS
 MOTORA IESLĀGŠANĀ
 ПУСЧЕТЕ ДВИГАТЕЛЯ
 PORNIREA MOTORULUI

З ЗАСЛОНКА
 OŅUKLAPP
 DROSELIS (STARTERIS)
 GAISA DROSELE
 ДРОСЕЛНА КЛАПА
 STARTER

В БАТАРЕЯ
 AKU
 BATERIJA
 AKUMULATOR
 АКУМУЛЯТОР
 BATERIE

В ВНИМАНИЕ
 АТЕНȚIE

У УРОВЕНЬ МОЩНОСТИ ЗВУКА
 MŪRTASE
 TRIUKŠMO LYGIS
 SKAŅAS JAUDAS LĪMENIS
 НИВО НА ЗВУКА
 NIVEL ACUSTIC

Г ГОРЯЧИЕ ПОВЕРХНОСТИ
 TULISED PINNAD
 KARŠTI PAVIRŠĀJI
 KARŠTAS VIRŠMAS
 ГОРЕЛИ ПОВЪРХНОСТИ
 SUPRAFETE SUPRINCĂLZITE

Н НЕ ПОПУСКАЙТЕ ПОСТОРОННИХ ЛИЦ
 ĀRGE LUBAGE KŌRVĀLISIŠIŠIKUJID MASINĀ LĀHĒDALE
 NELEISĪTE PRIETI PAALINĪMŠ
 SKATĪTĀJEM JĀIEVCRO DISTANCE
 ДРЪЖТЕ ЗРИТЕЛИТЕ НАСТРАНА
 INTERZISĂ APROPIEREA ALTOR PERSOANE

Н НЕ УДАПЯЙТЕ ЗАЩИТНЫХ ШТИКОВ
 ПРИ РАБОТАЮЩЕМ ДВИГАТЕЛЕ
 ĀRGE EEMĻADAGE KATĒIDE, KUI MOOTOR TŌOTAB
 NĒNIUMTI GAUBTR KOL DIRBA VARĪKLIS
 NĒNOŅĒMT AIZSARGUS KĀMČR DARBOJAS MOTORS
 НЕ ОТСТРАНЯЙТЕ ПРЕДПАЗНИТЕ
 КАПАЛИ ДОКАТО РАБОТИ ДВИГАТЕЛТИ
 NU ÎNDEPĂRTATI APARĂTOAREA ÎN
 TIMPUL FUNCȚIONĂRII MOTORULUI

М МАСЛА
 KŪTUS
 DEĢĀLAI
 DEĢVIELA
 ĢORĪVO
 COMBUSTIBIL

Б БАТАРЕЯ
 AKU
 BATERIJA
 AKUMULATOR
 АКУМУЛЯТОР
 BATERIE

В ВНИМАНИЕ
 АТЕНȚIE

У УРОВЕНЬ МОЩНОСТИ ЗВУКА
 MŪRTASE
 TRIUKŠMO LYGIS
 SKAŅAS JAUDAS LĪMENIS
 НИВО НА ЗВУКА
 NIVEL ACUSTIC

Г ГОРЯЧИЕ ПОВЕРХНОСТИ
 TULISED PINNAD
 KARŠTI PAVIRŠĀJI
 KARŠTAS VIRŠMAS
 ГОРЕЛИ ПОВЪРХНОСТИ
 SUPRAFETE SUPRINCĂLZITE

Н НЕ ПОПУСКАЙТЕ ПОСТОРОННИХ ЛИЦ
 ĀRGE LUBAGE KŌRVĀLISIŠIŠIKUJID MASINĀ LĀHĒDALE
 NELEISĪTE PRIETI PAALINĪMŠ
 SKATĪTĀJEM JĀIEVCRO DISTANCE
 ДРЪЖТЕ ЗРИТЕЛИТЕ НАСТРАНА
 INTERZISĂ APROPIEREA ALTOR PERSOANE

Н НЕ УДАПЯЙТЕ ЗАЩИТНЫХ ШТИКОВ
 ПРИ РАБОТАЮЩЕМ ДВИГАТЕЛЕ
 ĀRGE EEMĻADAGE KATĒIDE, KUI MOOTOR TŌOTAB
 NĒNIUMTI GAUBTR KOL DIRBA VARĪKLIS
 NĒNOŅĒMT AIZSARGUS KĀMČR DARBOJAS MOTORS
 НЕ ОТСТРАНЯЙТЕ ПРЕДПАЗНИТЕ
 КАПАЛИ ДОКАТО РАБОТИ ДВИГАТЕЛТИ
 NU ÎNDEPĂRTATI APARĂTOAREA ÎN
 TIMPUL FUNCȚIONĂRII MOTORULUI

Н НЕ УДАПЯЙТЕ ЗАЩИТНЫХ ШТИКОВ
 ПРИ РАБОТАЮЩЕМ ДВИГАТЕЛЕ
 ĀRGE EEMĻADAGE KATĒIDE, KUI MOOTOR TŌOTAB
 NĒNIUMTI GAUBTR KOL DIRBA VARĪKLIS
 NĒNOŅĒMT AIZSARGUS KĀMČR DARBOJAS MOTORS
 НЕ ОТСТРАНЯЙТЕ ПРЕДПАЗНИТЕ
 КАПАЛИ ДОКАТО РАБОТИ ДВИГАТЕЛТИ
 NU ÎNDEPĂRTATI APARĂTOAREA ÎN
 TIMPUL FUNCȚIONĂRII MOTORULUI

	kw	3,7
	km/h	0 – 4,2
	cm	53
	mm	33 – 90
	kg	43
EN836:1997/A2		
EMC 2004/108/EC		
ISO 3744 98/37/EC	LpA	< 90 dBA
ISO 11094 2000/14/EC	LpA	< 98 dBA
	ISO 5349-2	EN 1033
ВИБРАЦИЯ	VIBRACIJA	A(8) ≤ 2.5 m/s²
VIBRATSIOON	вибрация	
VIRPĒJĪMAS	VIBRAȚIA	

CE

ЕВРОПЕЙСКА ДИРЕКТИВА ПО БЕЗОПАСНОСТИ МАШИНОНО ОБОРУДОВАНИЕ
 EUROOPA MASINADIREKTIV
 EUROPIŅES ĀRENGĪMŲ SAUGUMO DIREKTĪVOS
 EIROPAS DIREKTĪVA PAR MAŠĪNU DROŠĪBU
 ЕВРОПЕЙСКА ДИРЕКТИВА ЗА БЕЗОПАСНОСТ НА МАШИНИТЕ
 MAȘINĂ CONCEPTĂ CONFORM NORMELOR EUROPENE DE SECURITATE

НЕ ПОПУСКАЙТЕ ПОСТОРОННИХ ЛИЦ
 ĀRGE LUBAGE KŌRVĀLISIŠIŠIKUJID MASINĀ LĀHĒDALE
 NELEISĪTE PRIETI PAALINĪMŠ
 SKATĪTĀJEM JĀIEVCRO DISTANCE
 ДРЪЖТЕ ЗРИТЕЛИТЕ НАСТРАНА
 INTERZISĂ APROPIEREA ALTOR PERSOANE

НЕ УДАПЯЙТЕ ЗАЩИТНЫХ ШТИКОВ
 ПРИ РАБОТАЮЩЕМ ДВИГАТЕЛЕ
 ĀRGE EEMĻADAGE KATĒIDE, KUI MOOTOR TŌOTAB
 NĒNIUMTI GAUBTR KOL DIRBA VARĪKLIS
 NĒNOŅĒMT AIZSARGUS KĀMČR DARBOJAS MOTORS
 НЕ ОТСТРАНЯЙТЕ ПРЕДПАЗНИТЕ
 КАПАЛИ ДОКАТО РАБОТИ ДВИГАТЕЛТИ
 NU ÎNDEPĂRTATI APARĂTOAREA ÎN
 TIMPUL FUNCȚIONĂRII MOTORULUI

FOR SERVICE IN USA CALL 1-800-4-A-MOWER

MODEL / MODELE SERIAL / SERIE

PRODUCT NO. / PRODUT NO. RPM BR

MADE IN U.S.A. / FABRIQUE AUX E.U.

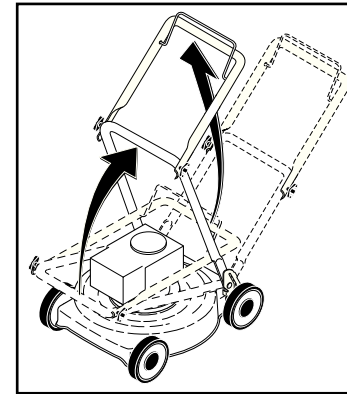
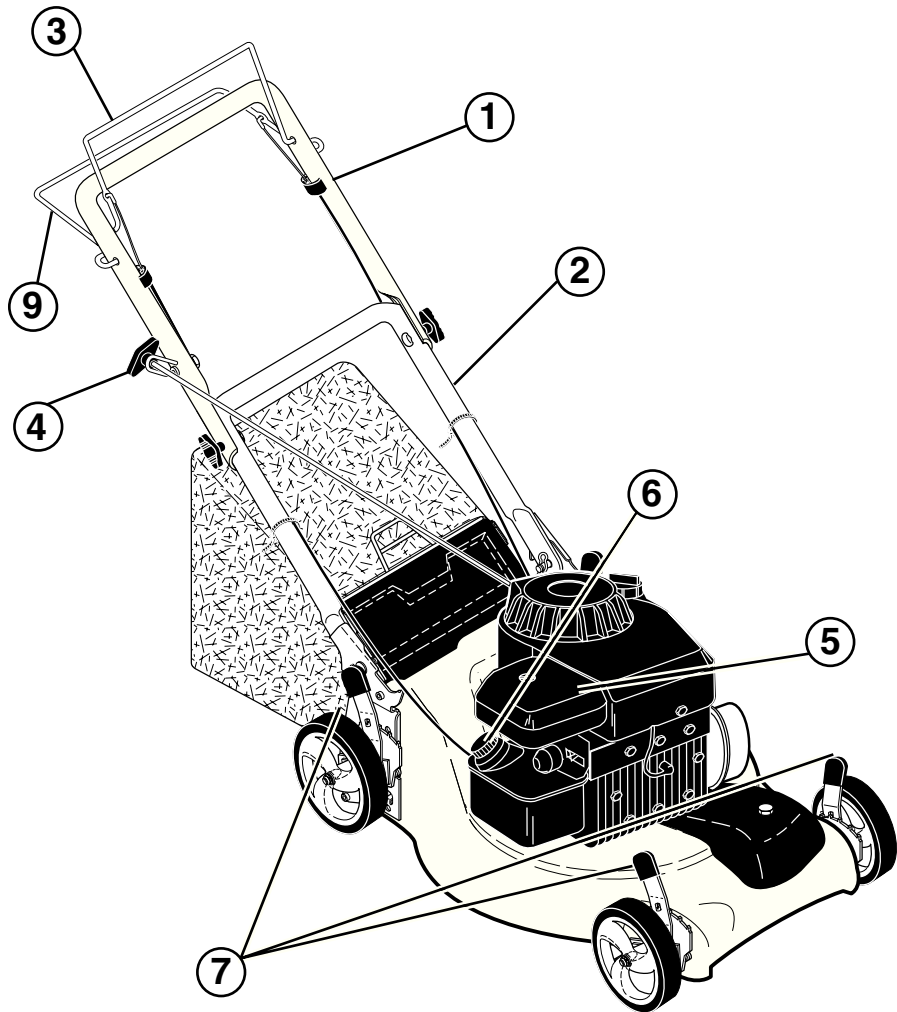

- RU СБОРКА**
Рукоятка
Потяните рукоятку вверх в направлении стрелки. При перевернутой рукоятке затяните крыльчатые гайки.
- EE KOKKUMONTEERIMINE**
Käepide
Tõmmake käepidet noole suunas. Kui käepide on ülemises asendis, pingutage tiibmutreid.
- LT SURINKIMAS**
Rankena
Pakelti rankena rodyklės nurodyta kryptimi. Laikydami rankena pakeltoje padėtyje prisukti veržles.
- LV UZSTĀDĪĀNA**
Rokturis
Velciet rokturi uz augdu bultas virzienā. Kamēr rokturis ir pacelts uz augdu, piegrieziet spānu skrūves.
- BG МОНТАЖ**
Дръжка
Разгънете дръжката нагоре по посока на стрелката. След това затегнете крилчатите гайки.
- RO MONTARE**
Mănerul
Ridicați mânerul în direcția săgeții. Cu mânerul poziționat în sus, strângeți piulițele flutur.

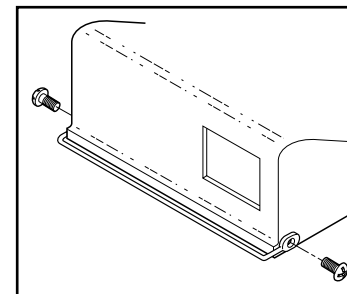

- RU Установка заднего кожуха для защиты ног**
• Установите так, чтобы угол был направлен вверх, затем закрепите с помощью имеющихся зажимов.
ПРИМЕЧАНИЕ: кожух для защиты ног служит для безопасной эксплуатации этой машины.
- EE Tagumise jalakaitse paigaldamine**
• Paigaldage jalakaitse nagu joonisel kujutatud ja kinnitage juuresolevate kinnituselementidega. **MÄRKUS:** Jalakaitse paigaldamine on vajalik masinaga ohutuks töötamiseks.
- LT Pridėti užpakalinį kojų saugiklį**
• Pridėti saugiklį kaip parodyta piešinyje ir pritvirtinti. **PAS-TABA:** Kojų saugiklis turi būti pridėtas saugiam mechanizmo naudojimui.
- LV Aizmugurējā pēdu sarga uzmontēšana**
• Novietojot sargu, kā parādīts, un pievelciet komplekta sastiprinājumus. **PIEZĪME:** Pēdu sargu jāuzmontē, lai varētu droši darboties ar šo mašīnu.
- BG Монтиране на задния предпазител за крака**
• Поставете предпазителя, както е показано на фигурата и закрепете с доставените закрепващи елементи.
ЗАБЕЛЕЖКА: Предпазителят за крака трябва да бъде монтиран за безопасна работа на машината.
- RO Instalarea dispozitivului de protecție pe partea posterioară a mașinii**
• Poziționați dispozitivul conform ilustrației și fixați-l cu mijloacele de fixare furnizate. **NOTĂ:** Dispozitivul trebuie instalat pentru operarea în siguranță a mașinii.

	RU	EE	LT	LV	BG	RO
1	ВЕРХНЯЯ РУКОЯТКА	Ülemine käepide	Virđutinė Rankena	Augđcĳais Rokturis	Горна дръжка	Măner Superior
2	НИЖНЯЯ РУКОЯТКА	Alumine käepide	Apatinė Rankena	Aprakđcĳais Rokturis	Долна дръжка	Măner Inferior
3	БУГЕЛЬ УПРАВЛЕНИЯ ТОРМОЗОМ ДВИГАТЕЛЯ	Mootori turvapidor	Variklio Sustabdyimo Rankena	Motora Bremžu Skava	Спирачна вилка	Furca Frânei de Motor
4	РУКОЯТКА ПУСКА	Starteri nupp	Paleidimo Rankena	Starta Rokturis	Дръжка за пускане	Maneta Demarorului
5	ВОЗДУШНЫЙ ФИЛЬТР	Ōhufilter	Oro Filtras	Gaisa Filtrs	Въздушен филтър	Filtru de Aer
6	ЗАБОР ТОПЛИВА	Kütusepaagi kork	Benzino Āsiurbimo Vođtuvas	Benzīna Tvertnes Atvĳrums	Отвор за пълнене на бензин	Orificiu de Alimentare
7	РУЧКА РЕГУЛИРОВКИ ВЫСОТЫ	Lõikekõrguse regulaator	Augđcio Regulavimo Rankena	Augstumu Regulĳodāis Rokturis	Ръчка за настройка на височината	Manet de Ajustare a Înlimii
9	БУГЕЛЬ МУФТЫ-РЪЧНАГ УПРАВЛЕНИЯ	Sidurikahvel, juhthoob	Sankabos Perjungiklis	Sājūga Klois	Вилка на съединителя, регулиране	Dispozitiv de Reglare a Ambreiajului