



# **HÜTER**

# **ПАСПОРТ**

## **Опрыскиватель бензиновый**

### **Серия GS**

### **GS-4311**

### **GS-5215**

[WWW.HUTER.SU](http://WWW.HUTER.SU)

## **Уважаемый покупатель!**

Благодарим Вас за то, что приобрели бензиновый опрыскиватель торговой марки «Hüter».

Продукция «Hüter» отличается надежностью и высоким качеством исполнения.

При покупке изделия в розничной торговой сети требуйте проверки его работоспособности и комплектности, а также штампа торгующей организации и даты продажи в гарантийном талоне.

## СОДЕРЖАНИЕ

|   |    |
|---|----|
| 1. ОБЩИЕ СВЕДЕНИЯ.....                                | 4  |
| 2. ТРЕБОВАНИЯ БЕЗОПАСНОСТИ.....                       | 5  |
| 3. КОМПЛЕКТАЦИЯ.....                                  | 6  |
| 4. УСТРОЙСТВО БЕНЗИНОВОГО ОПРЫСКИВАТЕЛЯ.....          | 6  |
| 5. ТЕХНИЧЕСКИЕ ХАРАКТЕРИСТИКИ.....                    | 8  |
| 6. СБОРКА.....  | 8  |
| 7. ПОДГОТОВКА К РАБОТЕ .....                          | 11 |
| 8. ЗАПУСК, ОСТАНОВКА ДВИГАТЕЛЯ И ПОРЯДОК РАБОТЫ ..... | 14 |
| 9. ТЕХНИЧЕСКОЕ ОБСЛУЖИВАНИЕ .....                     | 17 |
| 10. ВОЗМОЖНЫЕ НЕИСПРАВНОСТИ .....                     | 18 |
| 11. ХРАНЕНИЕ.....                                     | 19 |
| 12. ГАРАНТИЙНЫЕ ОБЯЗАТЕЛЬСТВА .....                   | 21 |
| 13. ГАРАНТИЙНЫЙ ТАЛОН.....                            | 22 |
| 14. СЕРВИСНЫЕ-ЦЕНТРЫ:.....                            | 23 |

## 1. ОБЩИЕ СВЕДЕНИЯ

Перед началом использования бензинового опрыскивателя внимательно ознакомьтесь с данным руководством по эксплуатации. В инструкции подробно описан процесс подготовки, запуска и технического ухода за устройством. Следуйте данным инструкциям, и бензиновый опрыскиватель станет для Вас надежным помощником на долгие годы.

Представленная документация содержит минимально необходимые сведения для применения изделия. Изготовитель вправе вносить в конструкцию и комплектацию изменения, которые могут быть не отражены в настоящем документе, без предварительного уведомления. Внешний вид изделия, так же, может отличаться от изображения в руководстве по эксплуатации.



### **ВНИМАНИЕ!**

*Изделие является источником повышенной пожароопасности, взрывоопасности. Комплексное техническое обслуживание и ремонт в объеме, превышающем перечисленные данным руководством операции, должны производиться квалифицированным персоналом в специализированных сервисных центрах. Установка, эксплуатация и необходимое техническое обслуживание изделия производится пользователем и допускается только после изучения руководства по эксплуатации.*

Особое внимание следует уделить разделу «Требования безопасности».

### **Назначение:**

Бензиновый опрыскиватель предназначена для подачи большого объема смеси воздуха и распыляемой жидкости. Принцип работы устроен таким образом, что крутящий момент от вращающегося вала двигателя передается на крыльчатку вентилятора. Крыльчатка вентилятора при вращении засасывает воздух через заборные отверстия и нагнетает его через напорную трубу. Мощный поток воздуха является средством транспортировки химикатов в жидком виде.

## 2. ТРЕБОВАНИЯ БЕЗОПАСНОСТИ

Безопасная работа изделия возможна только после внимательного изучения потребителем настоящего Руководства перед проведением работ.

2.1. Запрещается использовать опрыскиватель лицам, находящимся в состоянии физического утомления или под воздействием алкоголя, наркотических и лекарственных средств. Так же не допускается использование опрыскивателя детьми или неподготовленными лицами.

2.2. Работая с опрыскивателем, используйте защитные средства (соответствующая одежда, перчатки или рукавицы, защитные очки, наушники, каску).

2.3. Запрещается использовать опрыскиватель вблизи легковоспламеняющихся и взрывчатых веществ, при высоком уровне влажности, во время дождя, а также на расстоянии менее чем 15 метров от посторонних лиц.

2.4. При работе выбирайте правильную позицию, Ваше неустойчивое положение может привести к тяжёлым травмам.

2.5. Не оставляйте включенный опрыскиватель без присмотра.

2.6. Не снимайте крышку топливного бака при работающем двигателе. Если при заполнении бака топливо прольется, обязательно вытрите пятна топлива сухой тканью и смените место перед пуском двигателя.

2.7. Не используйте топливную смесь для чистки устройства.

2.8. Любые мероприятия по обслуживанию и замене осуществлять только при выключенном опрыскивателе.

2.9. Следите за исправным состоянием опрыскивателя. В случае отказа, появления шума, вибрации, стука, искр, пламени, заедания или иных признаков неисправности немедленно заглушить двигатель.

2.10. Запрещается выполнять какие-либо изменения конструкции опрыскивателя, нарушать целостность корпуса, пытаться вскрывать и самостоятельно ремонтировать опрыскиватель.

2.11. Запрещается ронять и бросать опрыскиватель.

2.12. Проверьте опрыскиватель на отсутствие незакрепленных частей

2.13. Работайте опрыскивателем при дневном свете или хорошем искусственном освещении.



### **ВНИМАНИЕ!**

**Выхлопные газы токсичны и опасны для здоровья. ЗАПРЕЩАЕТСЯ ЗАПУСКАТЬ ДВИГАТЕЛЬ ИЗДЕЛИЯ В ЗАКРЫТОМ ИЛИ ПЛОХО ПРОВЕТРИВАЕМОМ ПОМЕЩЕНИИ. БЕНЗИН И ЕГО ПАРЫ ЛЕГКО ВОСПЛАМЕНЯЕМЫ И ВЗРЫВООПАСНЫ!**

### 3. КОМПЛЕКТАЦИЯ

- Двигатель в сборе — 1 шт.
- Патрубок для выдува гибкий – 1 шт.
- Прямая труба – 3 шт.
- Сопло – 1 шт.
- Решетка сопла\* - 3 шт.
- Емкость для приготовления смеси\* - 1 шт.
- Инструмент для сборки устройства – 1 набор.
- Паспорт продукции — 1 шт.

\* - зависит от модели и комплектации

Производитель сохраняет за собой право вносить поправки и изменять комплектацию устройства, не влияющие на параметры устройства, без указания в паспорте.

### 4. УСТРОЙСТВО БЕНЗИНОВОГО ОПРЫСКИВАТЕЛЯ

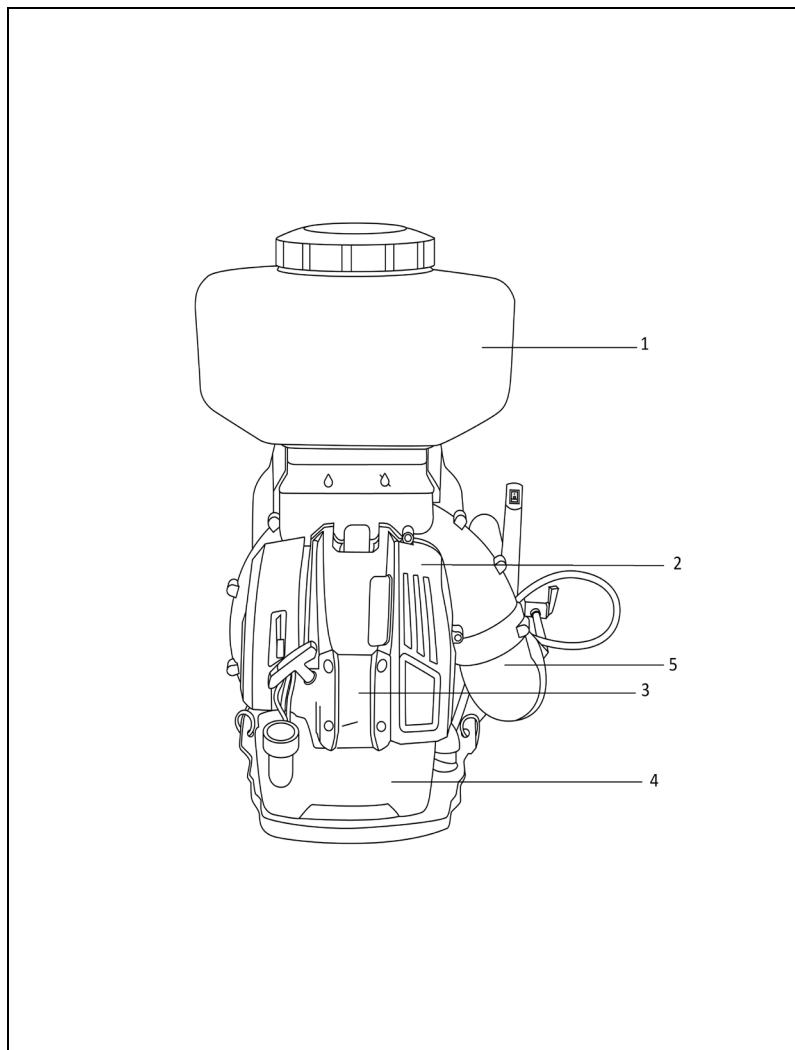



Рис. 1 Общий вид

1. Бак для распыления
2. Корпус двигателя
3. Стартер
4. Топливный бак
5. Патрубок для подачи воздуха
6. Ранцевые ремни для переноски
7. Рукоятка управления
8. Кран для подачи жидкости
9. Кран регулировки подачи жидкости
10. Шланг для подачи жидкости
11. Сопло

## 5. ТЕХНИЧЕСКИЕ ХАРАКТЕРИСТИКИ

| Серия GB/Модель                           | GS-4311  | GS-5215  |
|---|--|--|
| Объем двигателя, см <sup>3</sup>          | 43   | 52   |
| Тип двигателя                             | Одноцилиндровый, двухтактный, бензиновый двигатель с воздушным охлаждением | Одноцилиндровый, двухтактный, бензиновый двигатель с воздушным охлаждением |
| Максимальная мощность двигателя, Вт       | 1500   | 2000   |
| Бак для распыляемого вещества, л          | 14   | 14   |
| Зажигание                                 | Электронное (CDI)  | Электронное (CDI)  |
| Свеча                                     | L7TC   | L7TC   |
| Способ запуска                            | Ручной, пружинный стартер  | Ручной, пружинный стартер  |
| Объем топливного бака, л                  | 1,5  | 1,5  |
| Максимальная скорость потока воздуха, м/с | 76   | 88   |
| Максимальная дальность опрыскивания, м    | 11   | 15   |

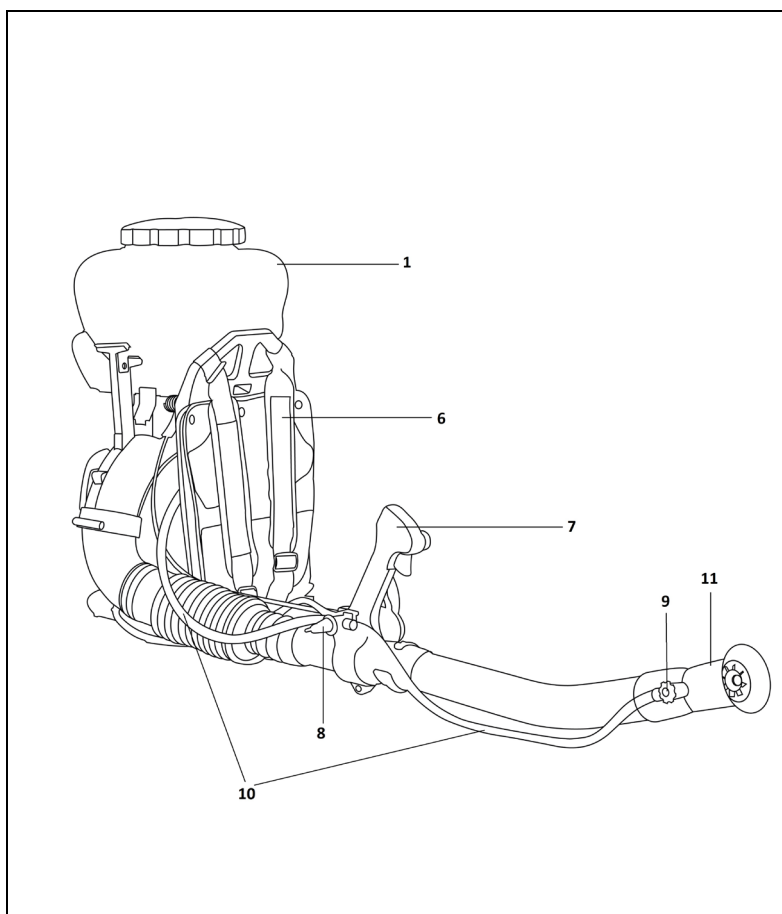
Табл. 1 Технические характеристики

## 6. СБОРКА

### 6.1 Сборка устройства для работы в режиме распылителя

Соедините детали как показано на рисунке ниже:



Рис. 2 Сборка патрубка для распыления



1. Распыляющая насадка
2. Жесткий патрубок
3. Шланг
4. Клапан подвода жидкости
5. Рукоятка управления
6. Прямая трубка
7. Гибкий патрубок
8. Хомуты/зажимы воздуховодной трубы
9. Соединительный патрубок
10. Соединение в точке выхода жидкости
11. Бак

6.2 Соедините шланг для подачи жидкости к баку для распыления как показано на рисунке ниже:

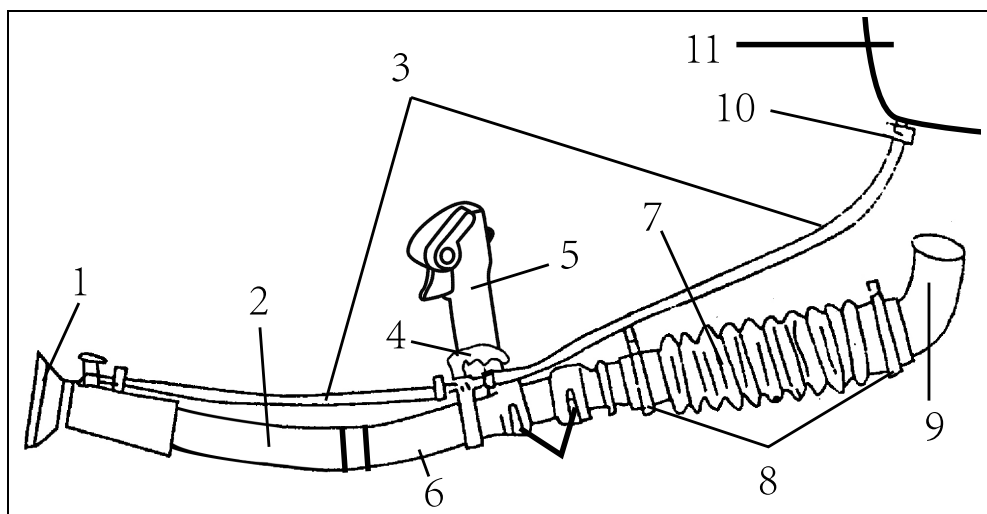

Рис. 3. Соединение шланга подачи

6.3 Вставьте трубу с шарнирным соединением в гибкую трубу и закрепите их при помощи хомута, как показано на рис. 4

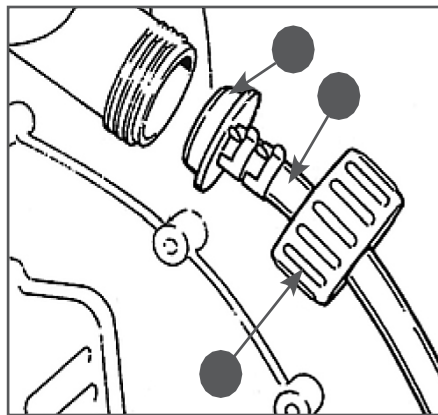

Рис. 4

6.4 Ослабьте фиксатор крепления рукоятки. Выровняйте метку на рукоятке с выступами, установите рукоятку на трубу с фиксатором, заведя ее за выступы. Во время установки следите за кабелем дросселя, не перекручивайте его и не перегибайте.



Рис. 5 Установка рукоятки управления

6.5 Соберите полностью воздухопровод, соединив оставшиеся трубы, далее соедините прямую трубу с трубой с фиксатором, пока не почувствуете сопротивление. Не прилагайте чрезмерные усилия, удерживайте трубу с фиксатором и вращайте прямую трубу по часовой стрелке, приводя в действие фиксирующие пазы, пока крепление не станет надежным.

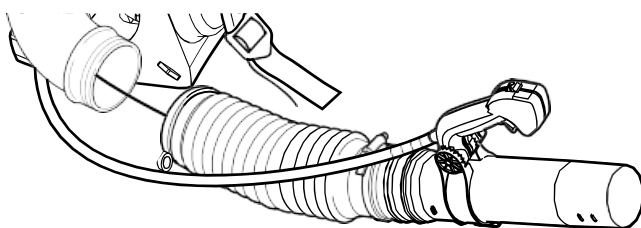

Рис. 6 Соединение прямых патрубков

6.6 Для удобства использования опрыскиватель оснащен ранцевым креплением для переноски. Используя штатные плечевые ремни, наденьте устройство на оба плеча. Отрегулируйте длину плечевых ремней так, чтобы устройство плотно прилегало к спине.

6.7 Передвигая рукоятку управления на прямой трубе в сторону двигателя или в сторону от двигателя, установите её в наиболее удобное для Вас положение.

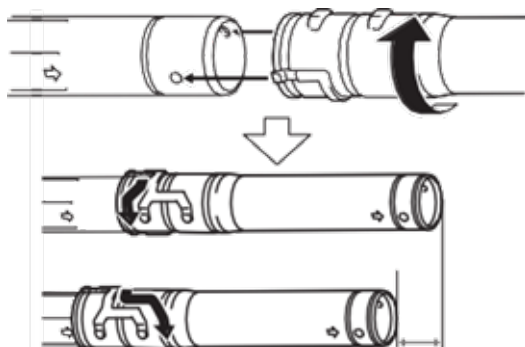

Рис. 7 Регулировка положения рукоятки управления

## 7. ПОДГОТОВКА К РАБОТЕ

7.1. Перед запуском опрыскивателя в работу необходимо сделать следующее:

- Проверить отсутствие наружных механических повреждений на устройстве, проверить плотность затяжки всех доступных винтовых соединений.
- Проверить отсутствие повреждений выключателя зажигания, рычага газа и фиксатора рычага газа рукоятки управления.
- Проверить исправность корпусных деталей, глушителя, топливных шлангов и т.д. При необходимости произвести ремонт или замену неисправных деталей.
- Проверить правильность установки и чистоту трубы.
- Отрегулировать плечевые ремни устройства по росту и фигуре.
- Проверить зону, в которой будет проводиться работа, на наличие потенциально опасных объектов, таких как камни или металлические предметы.
- При наличии возможности оградить зону, в которой будет проводиться работа, и установить предупреждающие таблички.
- Прежде чем начать обработку растений учтите направление ветра.
- Запланируйте движение так, чтобы всегда находиться с наветренной стороны от рабочей зоны.

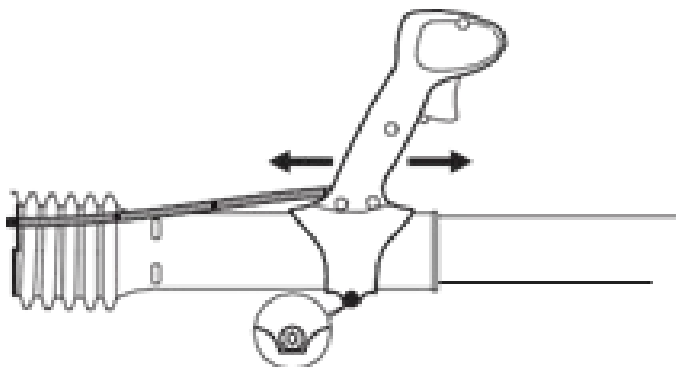
7.2. Приготовьте топливную смесь

Необходимо использовать высококачественное масло, предназначенное для двухтактных двигателей с воздушным охлаждением, соответствующее классификации API TB или API TC, JASO FB или JASO FC.

Производитель рекомендует использовать фирменное полусинтетическое моторное масло для двухтактных двигателей «HUTER 2T».



Рис. 8 Масло «HÜTER»

Рекомендуется использовать высококачественный неэтилированный бензин высокой очистки с октановым числом АИ-92 (либо АИ-95).

**Инструкция по смешиванию бензина и масла:**

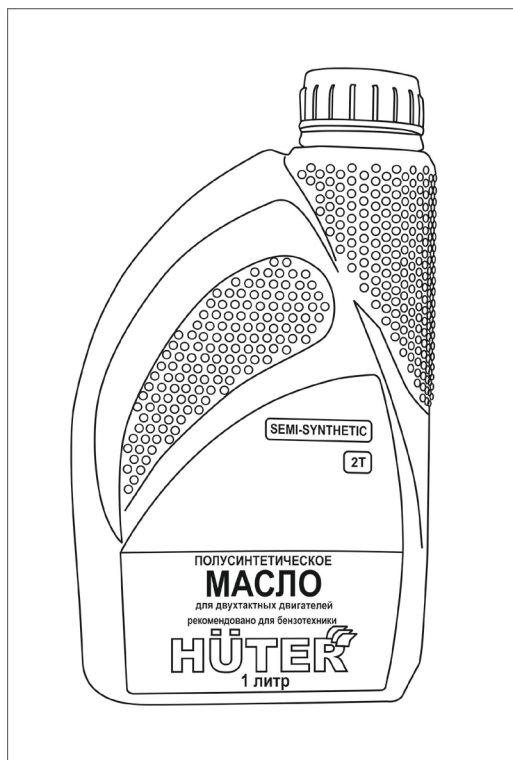

**ВНИМАНИЕ!**

***Запрещается курить во время приготовления топливной смеси!***

При приготовлении топливной смеси необходимо использовать объемное соотношение бензин/масло, указанное производителем масла. Если на упаковке масла данной информации нет, то следует использовать объемное соотношение бензин/масло **40:1**.

Для смешивания бензина с маслом используйте специальную мерную емкость из комплекта, с соответствующими делениями. Не смешивайте бензин с маслом непосредственно в топливном баке изделия.

Возьмите емкость для приготовления топливной смеси и залейте в нее бензин до верхней отметки «GASOLINE» (500мл). Смесь следует готовить из расчета на одну заправку, не следует оставлять смесь в топливном баке триммера.



Рис. 9 Смешивание топливной смеси

7.3. Добавьте необходимое количество масла и тщательно перемешайте получившуюся смесь.

**ВНИМАНИЕ!**

*Старая и/или приготовленная в неправильном соотношении топливная смесь является главной причиной неустойчивой работы двигателя, а также выхода его из строя. Следует использовать только чистую, свежую топливную смесь.*

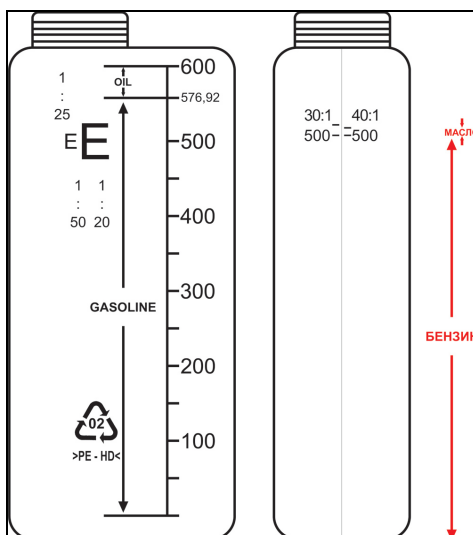
**ВНИМАНИЕ!**

*Несоблюдение указанной пропорции бензин/масло может привести к работе двигателя в условиях недостаточной смазки и повреждению поршневой группы (задиры поршня и цилиндра), или к образованию нагара и повреждению двигателя при избыточном содержании масла в топливной смеси.*

7.4. Залейте топливную смесь в бак.

Расположите опрыскиватель в горизонтальном положении крышкой топливного бака вверх, открутите крышку топливного бака.



Рис. 10 Заправка топливной смесью

Произведите заправку топливного бака бензинового опрыскивателя приготовленной смесью.

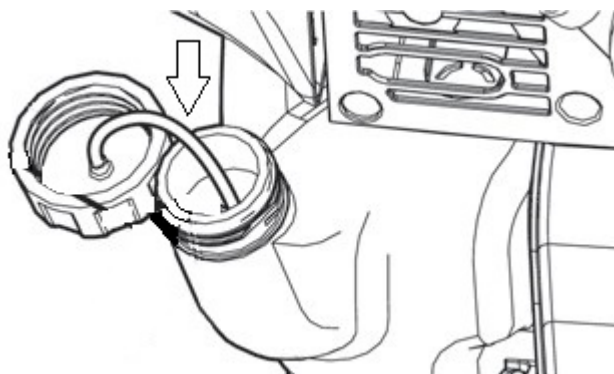

**ВНИМАНИЕ!**

*Заправку производить только при выключенном двигателе, а также вдали от источника открытого огня.*

## 8. ЗАПУСК, ОСТАНОВКА ДВИГАТЕЛЯ И ПОРЯДОК РАБОТЫ

### Запуск двигателя

8.1. Откройте топливный кран карбюратора и закройте воздушную заслонку как показано на рисунке ниже:



Рис. 11. Открытие топливного крана

8.2. Включите зажигание на рукоятке управления с помощью переключателя.

8.3. Потяните за ручку стартера до его «зацепления», затем резко потяните до первого запуска двигателя.

8.4. Затем откройте воздушную заслонку карбюратора

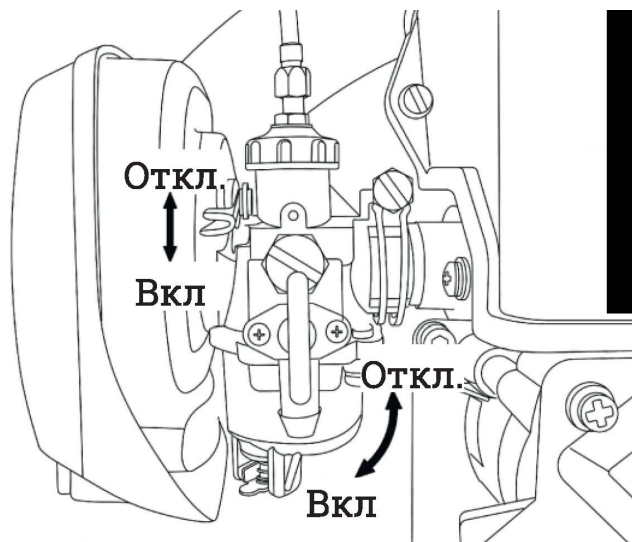

**ВНИМАНИЕ!**

*Без предварительного вытягивания шнура стартера запускать двигатель запрещается.*

*Сильные рывки ненатянутого шнура, вытягивание шнура до упора могут вызвать поломку механизма стартера.*

8.5. Повторно дерните ручку стартера, пока двигатель не заведется.

### **Остановка двигателя**

8.6. При необходимости экстренной остановки двигателя отключите зажигание и отпустите курок газа. Отключение зажигания происходит с тумблера на ручке управления.

### **Порядок работы**

8.7. Пройдите обкатку двигателя

Обкатку двигателя (первое время работы) опрыскивателя необходимо производить в течение 3-4 часов (совокупная наработка). Во время обкатки рекомендуется использовать топливную смесь бензина и масла с соотношением 25:1. Запрещается при обкатке продолжительное время работать воздуходувкой на холостом ходу. Затем необходимо продолжить обкатку в рабочем режиме с небольшой нагрузкой.

8.8. Плавно нажмите на курок газа, доведите двигатель до максимальных оборотов и приступайте к работе. Работу с опрыскивателем производить крепко держа устройство обеими руками за рукоятки управления.

8.9. Настройте подачу жидкости в соответствии с необходимыми видами работ. Откройте кран подачи жидкости (А), затем отрегулируйте интенсивность подачи жидкости с помощью крана регулировки подачи жидкости (В) как показано на рисунке ниже:



Рис. 12. Настройка подачи жидкости

8.10. Модель **GS-5215** оборудована функцией изменения струи распыляемой жидкости (в комплект входят 3 вида решеток для сопла). Чтобы обеспечить максимальную ширину обработки или опрыскивать высокорослые растения, необходимо быстро двигать трубу с распылителем вверх-вниз и влево-вправо. При этом необходимо работать на максимальных оборотах двигателя с полностью открытым запорным краном.

Скорость движения, ширина обработки и настройки опрыскивателя меняются оператором в зависимости от решаемой задачи.

Для обработки растений можно использовать различные решетки сопла. Отклоняющая решетка 1 (Рис. 13) позволяет отклонить струю на  $45^\circ$  в любом направлении. Она может использоваться для опрыскивания листьев с нижней стороны, для обработки растений рядом с почвой. Конусная решетка 2 (Рис. 13) создает широкий, короткий конус распыления с большой плотностью капель. Применяется для бережной обработки ослабленных растений, или растений на ранних стадиях роста. Двухсторонняя отклоняющая решетка 3 (Рис. 13) создает две струи для одновременной обработки растений в соседних рядах. Если решетки не используются, то струя 4 (Рис. 13) обеспечивает максимальную дальность опрыскивания. Применяется для обработки высоких растений и поверхностей, и максимального проникновения в глубину растительного покрова.

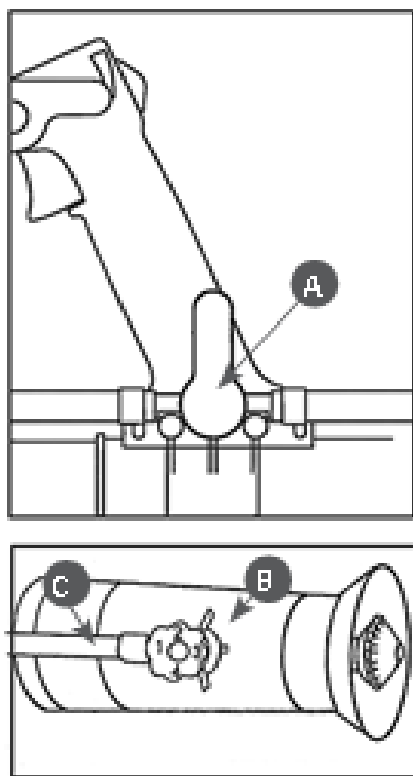



Рис.13. Форма струи распыляемой жидкости

## 9. ТЕХНИЧЕСКОЕ ОБСЛУЖИВАНИЕ

### Воздушный фильтр

Производить очистку или замену поролонового элемента воздушного фильтра каждые 10 часов работы. Состояние воздушного фильтра является одним из основных условий надежной работы двигателя.

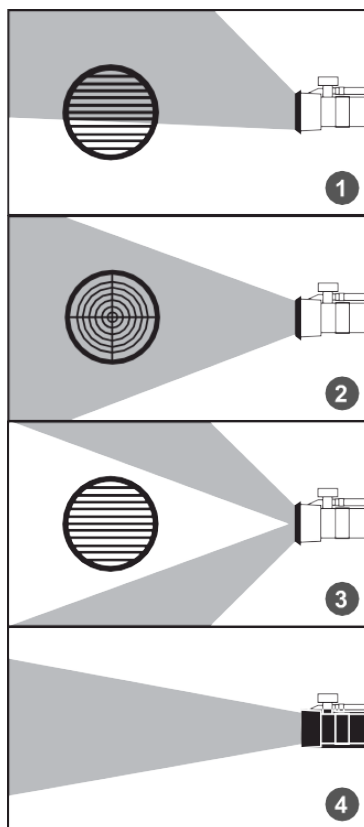
Снимите кожух защиты воздушного фильтра. Вытащите воздушный фильтр и тщательно промойте его сначала в мыльном водном растворе, затем в чистой теплой воде. Высушите фильтр при комнатной температуре, перед установкой фильтра пропитайте его 2-3 каплями моторного масла. Затем установите фильтр на место и закройте крышку. Либо замените фильтр на новый в специализированных сервисных центрах.

### Свеча зажигания

Регулярно проверяйте состояние свечи зажигания. Регулярно чистите свечу зажигания и проверяйте зазор между электродами. Зазор должен быть 0,5-0,6 мм.

Для извлечения свечи зажигания снимите колпачок высоковольтного провода и используя свечной ключ из комплекта открутите свечу.

### Бак для распыления

Регулярно производите очистку бака для распыления, с помощью его демонтажа и дальнейшей промывки специальными средствами.

## 10. ВОЗМОЖНЫЕ НЕИСПРАВНОСТИ

| Неисправность                                   | Причина  | Способы устранения  |
|---|--|---|
| Двигатель не запускается                        | Выключатель зажигания находится в положении STOP "Выключено".        | Перевести выключатель зажигания по направлению, обратному указанному стрелкой на рукоятке управления.                         |
|   | Пустой топливный бак.  | Залить чистую, свежую топливную смесь в топливный бак.  |
|   | Карбюратор переливает топливо (из-за неправильного порядка запуска). | Повторить процедуру запуска, установив рычаг управления воздушной заслонкой карбюратора в положение 1 ("Полностью открытое"). |
|   | Старая или неправильно приготовленная топливная смесь.               | Слить топливную смесь из топливного бака. Залить чистую, свежую топливную смесь.  |
| Двигатель неустойчиво работает на холостом ходу | Неисправна свеча зажигания.  | Очистить или заменить свечу зажигания.  |
|   | Грязный воздушный фильтр.  | Очистить или заменить воздушный фильтр.   |
|   | Старая или неправильно приготовленная топливная смесь.               | Слить топливную смесь из топливного бака. Залить чистую, свежую топливную смесь.  |
| Двигатель не набирает обороты                   | Старая или неправильно приготовленная топливная смесь.               | Слить топливную смесь из топливного бака. Залить чистую, свежую топливную смесь.  |
| Неисправность                                   | Причина  | Способы устранения  |
| Двигатель не                                    | Рабочий орган изделия заблокирован посторонними предметами.          | Остановить двигатель и очистить рабочий орган.  |

|                                      |  |  |
|--------------------------------------|--|--|
| развивает<br>необходимую<br>мощность | Грязный воздушный фильтр.                              | Очистить или заменить воздушный фильтр.  |
|                                      | Старая или неправильно приготовленная топливная смесь. | Слить топливную смесь из топливного бака. Залить чистую, свежую топливную смесь. |

Табл. 2 Возможные неисправности и способы их устранения

## 11. ХРАНЕНИЕ

Храните бензиновый опрыскиватель в сухом месте без резких перепадов температуры воздуха, вдали от источников пламени, таких как: печи, газовые бойлеры, газовые сушилки и другие.

Если опрыскиватель не планируется использовать более одного месяца следует:

1. Слить бензин из топливного бака.
2. Запустить двигатель опрыскивателя и дать ему поработать до полной остановки.
3. Очистить устройство от загрязнений.
4. Протереть металлические части масляной тканью.
5. Вывернуть свечу зажигания.
6. Смазать резьбовое соединение свечи и корпуса цилиндра маслом.
7. Установить свечу зажигания, не подсоединяя колпачка высоковольтного кабеля.
8. Накрыть устройство и поместить на ровную поверхность в сухое и чистое помещение.

## **Дорогой покупатель!**

Выражаем Вам огромную признательность за выбор бензинового опрыскивателя "Huter". Мы делаем все возможное, чтобы наша продукция удовлетворяла Вашим запросам, а качество соответствовало лучшим мировым стандартам.

Данное изделие имеет бытовое назначение, поэтому не подвергайте его чрезмерным нагрузкам.

Изготовитель устанавливает срок службы на бензиновый опрыскиватель «5» лет, при условии соблюдения правил эксплуатации.

Гарантийный срок эксплуатации бензинового опрыскивателя "Huter" составляет «1» год. Моментом начала эксплуатации считается дата, указанная Организацией-продавцом в гарантийном талоне.

## **12. ГАРАНТИЙНЫЕ ОБЯЗАТЕЛЬСТВА**

1. Изготовитель гарантирует работу бензинового опрыскивателя на протяжении одного года со дня продажи.
2. Гарантийный ремонт не производится при нарушении требований, указанных в паспорте.
3. Гарантийный ремонт не производится при нарушении гарантийной пломбы (наклейки).
4. Гарантийный ремонт производится при наличии печати фирмы, даты продажи и подписи продавца.
5. При отсутствии печати фирмы-продавца, даты продажи или подписи продавца гарантийный срок исчисляется от даты изготовления.

### **Гарантийный ремонт не распространяется на следующие**

#### **случаи:**

1. Периодическое обслуживание и ремонт или замену запчастей в связи с их нормальным износом.
2. Изделия, поврежденные в результате небрежного отношения, неправильной регулировки, ненадлежащего технического обслуживания с применением некачественных и нестандартных расходных материалов, попадания жидкостей и посторонних предметов внутрь.
3. Воздействия факторов непреодолимой силы и/или действие третьих лиц.

### **Быстроизнашивающиеся детали:**

Некоторые детали устройства, даже при применении их по назначению, подвержены нормальному износу и должны своевременно заменяться, в зависимости от вида и продолжительности их использования. К этому относятся, среди прочего:

- ремни для переноски
- фильтры (воздушный, топливный)
- свеча зажигания
- стартер
- шланги и патрубки

Гарантийный ремонт не производится при нарушении гарантийной пломбы

Данный документ не ограничивает определенные законом права потребителя, но дополняет и уточняет оговоренные законом обязательства, предполагающие соглашения сторон.

### 13. ГАРАНТИЙНЫЙ ТАЛОН

Бензиновый опрыскиватель «Hüter» \_\_\_\_\_

№ \_\_\_\_\_

признан годной для эксплуатации.

Дата продажи \_\_\_\_\_

Я покупатель/представитель фирмы \_\_\_\_\_

С условиями эксплуатации ознакомлен \_\_\_\_\_

**ГАРАНТИЙНЫЙ ТАЛОН**  
Описание дефекта, № прибора

---

---

---

---

---

---

---

---

---

---

М.П.

---

---

**ГАРАНТИЙНЫЙ ТАЛОН**  
Описание дефекта, № прибора

---

---

---

---

---

---

---

---

---

---

М.П.

---

---

**ГАРАНТИЙНЫЙ ТАЛОН**  
Описание дефекта, № прибора

---

---

---

---

---

---

---

---

---

---

М.П.

---

---

## 14. СЕРВИСНЫЕ-ЦЕНТРЫ:

- Абакан, Квартал Молодежный 12а к1, тел.: +7 (390) 226-30-10, +7 908 326-30-10.
- Армавир, ул. Мичурина, д. 6, тел.: +7 (861) 376-38-46, +7 (962) 855-40-18.
- Архангельск, Окружное шоссе, д.9, тел.: +7 (965) 730-9103, +7 (952) 301-25-26.
- Астрахань, ул. Рыбинская, д.11, тел.: 8 (8512) 99-47-76.
- Барнаул, Южный проезд, 14 лит 6, тел: +7 (3852) 25-13-10, +7 (3852) 25-12-60.
- Белгород, ул. Константина Заслонова, д. 92, тел: +7 (472) 240-29-13.
- Благовещенск, ул. Раздольная 27, тел.: +7 (914) 601-07-00; +7 (416) 231-98-68.
- Братск, Коммунальная улица, 17, тел: +7 (914) 939-23-72.
- Брянск, Московский проспект, 138Бс1, тел: +7 (4832) 59-06-44.
- Великий Новгород, ул. 3-я Сенная, д.2А, тел: +7 (964) 694-40-34.
- Владивосток, Днепровская улица, 102Ас2, тел: +7 (904) 624-03-29, +7 (423) 249-26-72
- Владимир, ул. Казарменная, 2, тел.: +7 (492) 249-43-32.
- Волгоград, пр-т Волжский, 4к, тел.: +7 (844) 278-01-68 (доб. 2 - сервис).
- Вологда, ул. Саммера, д. 64, тел.: +7 (817) 226-48-63.
- Воронеж, проспект Труда, д. 48Ф, тел.: +7 (473) 204-53-29.
- Дзержинск, Зарёвская объездная дорога, 9В, тел: +7 909 286 2386 (сервис), +7 (831) 335-11-09.
- Екатеринбург, ул. Новинская, 12, тел.: +7 (343) 384-57-25, +7 (965) 509-78-08.
- Екатеринбург, ул. Шаумяна, 93, тел.: +7 (343) 288-77-37.
- Екатеринбург, ул. Завокзальная, 6Б, тел.: +7 (343) 288-77-67.
- Иваново, ул. Спартака, д.13., тел +7 (493) 277-41-11.
- Ижевск, улица Пойма, 22литВ, тел.: +7 (3412) 57-60-21.
- Иркутск, ул.Тракторная, д.28А/2, СКЦ Байкалит, складское помещение №5 41-57 (сервис), +7 (395) 270-71-62. тел: +7 (908) 660-
- Йошкар-Ола, пгт. Медведево, ул. Гагарина, 4И, тел. +7 (836) 249-72-32.
- Казань, Крутовская улица, 26/2, тел.: +7 (843) 206-03-65.
- Калининград, ул. Ялтинская, д. 129, тел: +7 (401) 276-36-09.
- Калуга, Дальняя улица, 17А, тел: +7 (965) 709-98-96, +7 (484) 292-23-76.
- Кемерово, ул. Радищева, д. 2/2 к4 вход Б1, тел: +7 (905) 907-38-69, +7 (384) 265-02-69.
- Киров, ул. Калинина, д. 38, тел.: +7 (833) 221-42-71, 21-71-41.
- Комсомольск-на-Амуре, ул. Кирова, д. 54, корпус 2, тел.: +7 (924) 116-10-47.
- Кострома, ул.Зелёная, д.8, тел: 8 (4942) 46-73-76; 8 (4942) 46-18-59.
- Краснодар, ул. Грибоедова, д.4, литер "Ю", тел: +7 (989) 198-54-35; +7 (861) 203-46-92.
- Красноярск, ул. Северное шоссе 7И/2 (желтый склад), тел: 8(391)204-62-88.
- Курган, ул. Омская, д.171Б, тел: +7 (352) 263-09-25, 63-09-24
- Курск, ул. 50 лет Октября 128. Тел.: +7 (471) 236-04-46.
- Липецк, Ангарская улица, вл26, тел: +7 (474) 252-26-97, +7 (903) 028-97-96.
- Магнитогорск, ул. Вокзальная 1, строение 3 тел.: +7 (919) 342-82-12.
- Можга, ул. Ивана Быстрых, 2А, тел.: +7 (950) 161-07-50.
- Москва, Каширский проезд, 23с7, тел для заказа пропуска: +7 (495) 118-96-42 (за час до прибытия)).
- Москва, Павловская улица, 27с3, эт. 1, комн. 5, тел.: +7 (495) 215-25-73.
- Московская область, г. Видное, Белокаменное шоссе, владение 10 корп.2, тел.: +7 (495) 646-41-41, +7 (926) 111-27-31.
- Московская область, Балашиха, Западная коммунальная зона, шоссе Энтузиастов, вл 4, тел.: +7 (495) 108-64-86 (доб. 2), +7 (906) 066-03-46.
- Московская область, г. Долгопрудный, мк-н Павельцево, Новое ш, д. 31, литер "Ч", тел.: +7 (495) 968-85-70.
- Мурманск, ул. Домостроительная, д. 15к1, тел.: +7 (815) 265-61-90.
- Набережные Челны, Старосармановская улица, 8, тел.: +7 (855) 220-57-43.
- Нижний Новгород, ул. Геологов, 1С, тел: +7 (831) 429-05-65 (доб. 2).
- Нижний Тагил, ул. Индустриальная 37, тел.: +7 (343) 596-37-60.
- Новокузнецк, Ильинское шоссе, д. 35 корпус 1, тел.: 8 (3843) 20-49-31, 8-960-931-71-41.
- Новороссийск, Краснодарский край., г. Новороссийск, ул. Осовавиахима, д. 212, тел.: +7 (861) 730-94-54.
- Новосибирск, 1-е Мочищенское шоссе 1/4, тел.: 8 (383) 373-27-96.
- Омск, ул. Космический проспект, 109 стр.1 дверь 20, 2 этаж, тел.: +7 (3812) 38-18-62 (сервисный центр), +7 (3812) 21-46-38 (отдел продаж).
- Оренбург, улица Базовая, 17 А, тел: +7 (353) 248-64-90.
- Орёл, пер. Силикатный, д.1, тел: +7 (486) 244-58-19.

- Орск, Орское шоссе, 6, тел: +7 (353) 237-62-89 (ориентир для поиска - Фуд Сервис Орск (51.239211, 58.485791)).
- Пенза, ул. Измайлова, д. 17а, тел: +7 (841) 222-46-79.
- Пермь, ул. Сергея Даншина, д. 6а, корпус 1, тел.: +7 (342) 205-85-29.
- Петрозаводск, район Северная Промзона, ул. Заводская, д. 10 А, тел.: +7 (812) 309-87-08, +7 (921) 222-67-80.
- Псков, ул. Леона Поземского, д.110Е, тел.: +7 (811) 229-62-64.
- Пятигорск, Бештаугорское шоссе, д. 26д, стр. 4, тел.: +7 (968) 279-27-91, +7 (865) 220-58-50 (доб. 2).
- Ростов-на-Дону, ул. Вавилова, д. 62А, тел.: +7 (938) 100-20-83.
- Рязань, пр-д Яблочкова, д. 8Г, тел.: +7 (491) 246-65-58.
- Самара, Советский р-н, ул. Заводское шоссе, д. 15А, литер "А", тел.: +7 (846) 206-05-52.
- Санкт-Петербург, Октябрьская наб., д.104, кор.41, лит.А, тел.: +7 (812) 309-92-75.
- Санкт-Петербург, Пискаревский проспект, д. 125, пом. 11, тел.: +7 (812) 309-73-78.
- Саранск, ул. Пролетарская, д.130А, база Комбината "Сура", тел.: +7 (834) 222-36-37.
- Саратов, ул. Пензенская, д. 2, тел: +7 (845) 249-11-79.
- Смоленск, Краснинское шоссе, дом 37б, стр. 2, тел.: +7 (481) 229-46-99.
- Сочи, ул. Транспортная, д. 28, тел: +7 (862) 226-57-45.
- Ставрополь, ул. Коломийцева, 46, тел.: +7 (865) 220-65-62.
- Стерлитамак, ул. Кочетова 43А, тел.: +7 (347) 229-44-10.
- Сургут, ул. Базовая, д. 5, тел.: +7 (346) 275-82-31 (доб. 1 - офис, доб. 2 - сервис).
- Тамбов, ул. Волжская, д. 69, с7, тел.: 8 (4752) 50-37-96, +7 (964) 130-85-73.
- Тверь, ул. Коняевская, д.12, стр.1, тел.: +7 (482) 263-31-71, +7 (920) 185-48-77.
- Тольятти, ул. Коммунальная, д. 23, стр. 1, тел.: +7 (848) 265-12-05, +7 (964) 973-04-29.
- Томск, ул.Розы Люксембург, д. 115, стр. 1, тел.: +7 (952) 801-05-17.
- Тула, Ханинский проезд, д. 25/3, тел.: +7 (487) 274-02-53.
- Тюмень, Старый Тобольский тракт, 5-й километр, 1Ас3, тел.: +7 (345) 266-28-91.
- Улан-Удэ, ул. 502 км, д. 160в, тел.: +7 (301) 220-42-87.
- Ульяновск, Московское шоссе, 14, тел.: +7 (842) 227-06-30, 27-06-31.
- Уфа, ул. Ульяновых, д. 65, корпус 7, литер "Б", тел.: +7 (347) 214-53-59.
- Хабаровск, ул. Суворова, 80Н, тел.: +7 (421) 293-44-68.
- Чебоксары, Дорожный пр., д. 16, тел.: +7 (835) 221-41-75.
- Челябинск, ул. Морская, д. 6/3, тел.: +7 (351) 222-43-15, 222-43-16.
- Череповец, ул. Гоголя, д 60, тел.: +7 (911) 517-87-92, +7 (820) 249-05-34
- Чита, ул. Евгения Гаюсана, д. 48, стр. 5, тел. +7 (302) 228-44-79.
- Шахты, Ростовская область, пер. Газетный, д. 4Г, тел.: +7 (863) 303-56-10, +7 (909) 406-63-11.
- Южно-Сахалинск, пр-т Мира, 2 "Б"/5, корпус 8, тел.: +7 (424) 249-07-85.
- Ярославль, ул. Тутаевское шоссе, д.4, тел: +7 (485) 266-32-20.
- Казахстан, г. Актобе, жилой массив Коктем (бывш. Заречный - 1), д. 311, тел.: 8(7132)72-46-40.
- Казахстан, г. Алматы, Илийский тракт, 29, тел: +7 (727) 225-47-45, 225-47-46.
- Казахстан, г. Атырау, пр-т Азаттык, 118Б, тел: +7 (7122) 30-85-06, +7 (700) 244-50-96.
- Казахстан, г. Караганда, ул. Складская 2А/1, тел.: +7 (707) 469-80-56.
- Казахстан, г. Костанай, ул. Каирбекова, 318/2, цокольный этаж, тел.: 87774451977; 87142390187.
- Казахстан, г. Нур-Султан (Астана), ул. Циолковского, д. 4, склад 8а, тел.: +7 (771) 754-02-45.
- Казахстан, г. Тараз, ул. Санырак батыра, 47м, тел.: +7 777 932 86 18.
- Казахстан, г. Усть-Каменогорск, Самарское шоссе 9/5, тел.: +7 (723) 240-32-19.
- Казахстан, г. Шымкент, ул. Сарбаздар 18. тел.: +7 (776) 808-50-05.
- Армения, г. Ереван, улица Пушкина 51/18, тел.: +37491226998; +37441999226.
- Республика Беларусь, г. Брест, ул. Фомина, д. 19, тел.: +375 33 698 89 44.
- Республика Беларусь, г. Витебск, проспект Фрунзе, д 81/24, помещение 2, тел.: +3752550219 10.
- Республика Беларусь, г. Гомель, ул. Текстильная, д. 9, тел.: 8 (029) 327 29 44
- Киргизия, г. Бишкек, Дэн Сяопина, д.18, тел.: +996 708 323 353.

Актуальная информация по адресам сервисных центров и приобретению оригинальных запчастей также доступна на официальном сайте [www.huter.su](http://www.huter.su) в разделе Сервис









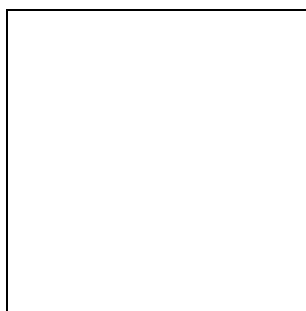

**Изготовитель (импортер):**  
**Гонконг Юаньлин Маои Ко., Лимитед**  
**Адрес: 2003, 20 этаж, Башня 5, 33 Кантон роуд, Чимсачёй,**  
**Коулун, Гонконг, почтовый код: 999007**

Сделано в КНР  
[www.huter.su](http://www.huter.su)

Ред.1